



Serie Lift

IT

I Lift sono barre appendiabiti mobili che permettono di utilizzare comodamente gli spazi superiori degli armadi evitando il pericolo e la scomodità legati all'uso di scale e sgabelli. Si abbassano, si fermano nella posizione di carico-scarico abiti per poi ritornare dolcemente nell'armadio grazie a dispositivi idraulici interni. L'armadio guardaroba può così essere utilizzato in modo nuovo e razionale: gli abiti ne occupano tutto l'anno i vani superiori lasciando liberi per la biancheria e gli oggetti della quotidianità i vani inferiori.

> Tutti i Lift hanno al loro interno dispositivi di movimentazione **funzionanti con fluidi appositamente studiati e privi di olio per evitare danni agli abiti in caso di trafilamento**. L'accurato design rende superflui paracolpi per attuire la discesa dei bracci.

> In tutti i Lift i bracci mobili sono esterni al meccanismo: **non esiste il rischio dell'effetto forbice che può danneggiare i vestiti** o provocare pericolosi schiacciamenti.

> Costante è l'attenzione alla qualità dei materiali: le parti in plastica, di un raffinato colore grigio chiaro, sono in nylon rinforzato con fibre di vetro, i bracci verticali sono in acciaio verniciato anch'essi colore grigio chiaro, la barra orizzontale è in acciaio cromato.

EN

Lift is a mobile clothes hanging bar that is designed in order to comfortably use spaces in the above part of the wardrobe so as to avoid having to use inconvenient ladders or footstools. It can be lowered and locked into position in order to load or unload clothes and subsequently place them back inside the wardrobe thanks to the internal pneumatic device. The wardrobe can therefore be used in a new and rational way, clothes can then be positioned all year round in the upper spaces and leaving the lower spaces free to store linen and other objects for every day use.

- > All Lifts have inside movement devices which work with fluids specifically researched and oil free in order to avoid any stains to clothes in the event of leakage. The careful design makes unnecessary for bumpers in order to cushion the descent of the arms.
- > In all the Lifts the mobile arms are external to the mechanism, there is no risk of the scissor effect which could damage clothes or provoke dangerous crushing.
- > There is a constant attention to the quality of material, the plastic parts are of a refined light grey colour and are made in reinforced nylon with fiberglass, the vertical arms are in varnished steel and are also light grey in colour, the horizontal bars are in chrome steel.

DE

Lift ist eine bewegliche Kleiderstange, dank der die oberen Schrankräume ohne den gefährlichen Gebrauch von Leitern und Schemeln ausgenutzt werden können. Der Lift senkt sich, rastet in einer Stellung zum bequemen Aufhängen und Wegnehmen der Kleidungsstücke ein und geht dann dank einer Pneumatikvorrichtung leicht und ruckfrei in seine Ausgangsstellung zurück. Der Kleiderschrank kann so auf eine neue Weise genutzt werden, indem die aufzuhängende Kleidung in den oberen und die Wäsche in den unteren Schrankräumen untergebracht werden können.

- > Alle Bewegungseinrichtungen, die sich im Lift befinden, funktionieren dank eigens dafür entwickelten Hydraulikmitteln ohne Öl, um im Fall von Flüssigkeitsaustritt Schaden an Kleidern zu vermeiden. Dank einem besonderen Design sind Stoßfänger für ein sanftes Sinken der Arme überflüssig.
- > In jedem Lift befinden sich die Arme außerhalb des Getriebes: es besteht also keine Schnittgefahr, welche die Kleider beschädigen oder gefährliche Quetschungen verursachen könnte.
- > Auf die Qualität der Materialien wird besonders geachtet: die Plastikteile sind aus mit grauer Glasfaser verstärktem Nylon, die ebenso hellgrau lackierten, vertikalen Arme sind aus Stahl, der horizontale Arm aus Chromstahl.

ES

Los Lift son barras colgadoras móviles que permiten utilizar cómodamente los espacios superiores de los armarios evitando el peligro y la incomodidad del uso de escaleras y banquetas. Se bajan, se detienen en la posición de carga-descarga de las prendas para volver dulcemente al armario gracias a dispositivos hidráulicos internos. El armario guardarropa puede utilizarse de modo nuevo y racional: la ropa ocupa todo el año la parte superior dejando libre para la ropa blanca y para los objetos de uso cotidiano la parte inferior.

- > Todos los Lift tienen en su interior dispositivos para el desplazamiento que funcionan con fluidos estudiados especialmente que carecen de aceite para evitar daños a las prendas en caso de pérdida. El cuidado diseño hace innecesarios los paragolpes para frenar la bajada de los brazos.
- > En todos los Lift los brazos móviles están fuera del mecanismo: no existe el riesgo del efecto tijeretazo que puede dañar las prendas o provocar peligrosos aplastamientos.
- > La atención a la calidad de los materiales es constante: las piezas de plástico, de un refinado color gris, son de nylon reforzado con fibra de vidrio los brazos verticales son de acero barnizado también de color gris, la barra horizontal es de acero cromado.

FR

Les Lift sont des barres porte-vêtements mobiles qui permettent d'utiliser confortablement l'espace au-dessus des armoires en évitant les dangers et inconvénients associés à l'emploi d'échelles et d'escabeaux. Ils se baissent, ils s'arrêtent dans la position de chargement-déchargement de vêtements pour retourner doucement dans l'armoire à travers des dispositifs hydrauliques internes. L'armoire garde-robe peut donc être utilisée d'une façon nouvelle et rationnelle: les vêtements occupent toute l'année les parties supérieures, tout en laissant libres les compartiments inférieurs destinés aux linges, draps et autres objets de la vie quotidienne.

- > Tous les Lift ont à l'intérieur des dispositifs de déplacement qui fonctionnent avec des fluides spécialement conçus et sans huile afin d'éviter d'endommager les vêtements en cas de fuite. Le design soigné rend inutile les pare-chocs pour amortir la descente des bras.
- > Dans tous les Lift, les bras mobiles sont externes au mécanisme: il n'y a pas de risque d'effet ciseau qui pourrait endommager les vêtements ou provoquer des écrasements dangereux.
- > L'attention est constante à l'égard de la qualité des matériaux: les pièces en plastique, d'un gris clair raffiné, sont en nylon renforcé avec des fibres en verre, les bras verticaux sont en acier peints également d'une couleur gris clair, la barre horizontale est en acier chromé.

Lift



LIFT rappresenta la storia dell'azienda: Ambos nasce nel 1977 proprio per produrre e commercializzare LIFT. E ancora oggi questo è l'insuperato appendiabiti mobile per gli armadi ad ante singole e per i vani particolarmente stretti. Si possono sollevare e abbassare fino a 12 kg di vestiti su un solo braccio! Negli armadi a doppia ante la soluzione con lift separati, destro e sinistro, permette di dimezzare il peso degli abiti da movimentare. Nella posizione di carico, il braccio si blocca in posizione alta a consentire il più agevole accesso agli abiti.

LIFT represents the company history, Ambos was founded in 1977 precisely in order to produce and market LIFT. And still today it is the unrivaled mobile clothes hanger for single door wardrobes and for particularly narrow compartments. It is possible to higher and lower up to 12 kilo-grammes of clothes on one single arm! In double door wardrobes, the right and left separate lift solution, allows to half the weight of moving clothes. In the loading position, the arm blocks in a position in order to ease the access to clothes.

LIFT verkörpert die Geschichte der Firma: 1977 wurde AMBOS gerade für die Herstellung und Vermarktung von LIFT gegründet. Er ist noch heute der unübertroffene bewegliche Kleiderbügel für Einzeltürschränke und für besonders enge Räume. Bis zu 12 kg Kleider können auf nur einem Arm gehoben und gesenkt werden! In Zweitürschränken erlaubt die Lösung mit zwei getrennten Lift, rechts und links, eine Halbierung des Gewichts der zu bewegenden Kleider. Für das Laden wird der Arm in einer Stellung für den bequemeren Zugriff zu den Kleidern blockiert.

LIFT representa la historia de la empresa: Ambos nace en 1977 para producir y comercializar LIFT. Y hoy en día no se ha superado todavía el colgador para prendas móvil para los armarios de 1 hoja y para espacios particularmente estrechos. ¡Se pueden elevar y bajar hasta 12 kg de ropa con un solo brazo! En los armarios de doble hoja la solución con lift separados, izquierdo y derecho, permite dividir el peso de las prendas que se desean mover. En la posición de carga, el brazo se bloquea en posición alta para permitir un acceso más cómodo a las prendas.

LIFT représente l'histoire de l'entreprise: Ambos est née en 1977 pour produire et commercialiser LIFT. Encore de nos jours il s'agit d'un porte-vêtements mobile inégalé pour les armoires avec une seule porte et avec des parties particulièrement étroites. On peut soulever et baisser jusqu'à 12 kg de vêtements avec un seul bras! Dans les armoires avec deux portes la solution avec deux lifts séparés, à droite et à gauche permet de réduire de moitié le poids des vêtements à déplacer. Dans la position de chargement, le bras se bloque dans une position adaptée à consentir un accès plus facile aux vêtements.

- **Alta portata: 12 kg su un solo braccio**
- **Perfetto per armadi ad ante singole e per vani larghi fino a 60 cm**
- **Blocco del braccio in posizione di carico**
- **Possibilità di muovere un solo LIFT alla volta nei vani a due ante**
- **Pompa pneumatica**

- **High load capacity: 12 kg on a single arm**
- **Perfect for single door wardrobes and for wide compartments up to 60 cm**
- **Arm block in loading position**
- **The possibility to move only one LIFT at a time in two door wardrobes**
- **Pneumatic pump**

- **Hohe Tragkraft: 12 kg auf nur einem Arm**
- **Perfekt für Einzeltürschränke und für Räume mit einer Breite bis 60 cm.**
- **Der Arm wird in der Ladenstellung blockiert**
- **Möglichkeit in Zweitürräumen nur einen LIFT auf einmal zu bewegen,**
- **Pneumatikpumpe**

- **Alta capacidad de carga: 12 kg en un solo brazo**
- **Perfecto para armarios de una sola hoja y de hasta 60 cm**
- **Bloqueo del brazo en posición de carga**
- **Posibilidad de mover un solo LIFT cada vez en los armarios de dos hojas**
- **Bomba neumática**

- **Grande capacité: 12 kg sur un seul bras**
- **Parfait pour les armoires avec une seule porte et pour espaces larges jusqu'à 60 cm**
- **Blocage du bras dans la position de chargement**
- **Possibilité de déplacer un seul LIFT dans les espaces à deux portes**
- **Pompe pneumatique**



Distanziatore/ Spacer/ Distanzstück/ Espaciador/ Entretoise



Tubo telescopico regolabile / Adjustable telescopic / Verstellbare teleskopische röhre / Tubo telescópico ajustable / Barre télescopique réglable

Lift300



LIFT 300 è il modello più semplice ed essenziale della serie LIFT. Risponde alle esigenze di chi è attento al prezzo, soprattutto giovani e famiglie, ma non vuole rinunciare all'ordine nel proprio guardaroba.

LIFT 300 is the most simple and essential model in the LIFT range. It answers to the needs of those who are careful about how much they spend, above all young people and families, but do not want to do without tidiness in their wardrobes.

LIFT 300 ist das einfachste Modell der Lift Serie. Es erfüllt besonders die Bedürfnisse junger Leute und Familien, die zwar auf den Preis achten aber nicht auf Ordnung in ihrer Garderobe verzichten wollen.

LIFT 300 LIFT 300 es el modelo más simple y esencial de la serie LIFT. Responde a las exigencias de quien está atento al precio, sobre todo jóvenes y familias, pero no renuncia al orden del propio guardarropa.

LIFT 300 est le modèle le plus simple et essentiel de la série LIFT. Il répond aux besoins de ceux qui sont sensibles au prix, en particulier les jeunes et les familles, mais qui ne veulent pas renoncer pour autant à l'ordre dans leur propre garde-robe.

- **Linea semplice e moderna**
- **Economicità di prezzo**
- **Facile fissaggio sulla foratura "System 32"**
- **Portata: 10 kg**

- **A simple and modern line**
- **Low priced**
- **Easily and fully fastened to "System 32" hole**
- **Load capacity: 10 kg**

- **Einfaches und modernes Design**
- **preisgünstig**
- **Leichte Befestigung an der Lochreihe "System 32"**
- **Tragkraft: 10 kg**

- **Línea simple y moderna**
- **Precio económico**
- **Fácil fijación en el perforado "System 32"**
- **Capacidad de carga: 10 kg**

- **Ligne simple et moderne**
- **Economie de prix**
- **Fixation facile sur la perforation "System 32"**
- **Capacité: 10 kg**

 **Pg. 105**



Distanziatore/ Spacer/ Distanzstück/ Espaciador/ Entretoise

Lift500



LIFT 500, semplice ed essenziale, è perfetto per chi apprezza la comodità, pur a prezzo contenuto. È corredato di un portagrucce estraibile che consente l'appoggio momentaneo degli abiti durante l'utilizzo.

LIFT 500 is simple and essential and is perfect for those who appreciate luxury whilst having a contained price. It is supplied with a pull-out rail which allows a momentary clothes rest during use.

Der einfache **LIFT 500** ist perfekt für diejenigen, die preisgünstige Bequemlichkeit schätzen. Er ist zum vorübergehenden Aufhängen der Kleidungsstücke mit einem ausziehbaren Kleiderbügelhalter ausgestattet.

LIFT 500 simple y esencial, es perfecto para quien aprecia la comodidad, con un precio contenido. Está dotado de un porta-trajes extraíble que permite apoyar momentáneamente las prendas durante su uso.

LIFT 500 simple et essentiel, est parfait pour ceux qui apprécient la commodité, même si à un prix contenu. Il est équipé d'un crochet amovible qui permet l'appui momentané des vêtements pendant l'utilisation.

- Portagrucce estraibile
- Ottimo rapporto qualità-prezzo
- Facile fissaggio sulla foratura "System 32"
- Portata: 10 kg

- Pull-out rail
- Excellent - Value For Money -
- Easily and fully fastened to "System 32" hole
- Load capacity: 10 kg

- ausziehbarer Kleiderbügelhalter
- bestes Preis-/Leistungsverhältnis
- Leichte Befestigung an der Lochreihe "System 32"
- Tragkraft: 10 kg

- Porta-trajes extraíble
- Óptima relación calidad-precio
- Fácil fijación en el perforado "System 32"
- Capacidad de carga: 10 kg

- Support amovible
- Excellent rapport qualité-prix
- Fixation facile sur la perforation "System 32"
- Capacité: 10 kg

 Pg. 106



*Portagruce estraibile / Extractable dress hanger /
Herausziehbarem kleiderbügelhalter / Partacolgador
extraible / Porte-cintres à extraire*



Distanziatore/ Spacer/ Distanzstück/ Espaciador/ Entretoise

Lift700



L'estrema facilità di montaggio e la buona portata fanno di **LIFT 700** l'appendiabiti mobile per eccellenza. Si può applicare nell'armadio sfruttando unicamente la foratura "System 32", senza effettuare ulteriori fori. La sua particolare sagomatura consente di evitare le cerniere degli sportelli. La posizione inclinata dei bracci permette di estrarre maggiormente gli abiti dall'armadio.

The extreme ease in assembling and the ease in carrying make the **LIFT 700** clothes hanger par excellence. It can be assembled in the wardrobe exploiting solely the "system 32" hole without having to drill any other holes. It is shaped in order to avoid any door hinges. The tilting arms allow the easy removal of clothes from the wardrobe.

Die extrem leichte Montage sowie die gute Tragkraft machen **LIFT 700** schlechthin zum beweglichen Kleiderbügel. Dank der Lochreihe "System 32" ist eine Montage in den Schrank möglich, ohne neue Bohrungen durchführen zu müssen. Seine besondere Formgebung erlaubt die Aufnahme der Türscharniere. Dank einer schrägen Armstellung können die Kleider leichter aus dem Schrank genommen werden.

La extrema facilidad de montaje y la buena capacidad de carga hacen de **LIFT 700** el colgador para prendas móvil por excelencia. Se puede aplicar en el armario aprovechando únicamente el perforado "System 32", sin efectuar posteriores agujeros. Su forma particular permite evitar las bisagras de las puertas. La posición inclinada de los brazos permite extraer con más facilidad las prendas del armario.

L'extrême facilité de montage ainsi qu'une bonne capacité font de **LIFT 700** le porte- vêtements mobile par excellence. On peut l'appliquer dans l'armoire, en exploitant uniquement la perforation "System 32", sans d'autres trous. Sa forme spéciale permet d'éviter les charnières aux portes. La position inclinée des bras permet d'extraire plus de vêtements de l'armoire.

- **Sagomatura anti-cerniere**
- **Portata medio-alta: 15 kg**
- **Facile e totale fissaggio sulla foratura "System 32"**
- **Maggiore estrazione degli abiti dall'armadio**

- **Anti-hinge shape**
- **Load capacity medium-high: 15 kg.**
- **Easily and fully fastened to "System 32" hole**
- **Easy removal of clothes from wardrobe**

- **Formgebung zur Aufnahme der Türscharniere**
- **Mittelhohe Tragkraft: 15 kg**
- **Einfache und komplette Befestigung an der Lochreihe "System 32"**
- **leichteres Herausnehmen der Kleider aus dem Schrank**

- **Forma anti-bisagras.**
- **Capacidad de carga media-alta: 15 kg**
- **Fácil y total fijación en el perforado "System 32"**
- **Mayor extracción de las prendas del armario**

- **Façonnage anti-charnières.**
- **Capacité semi-élevée: 15 kg**
- **Fixation facile et totale sur la perforation "System 32"**
- **Extraction majeure des vêtements de l'armoire.**

 **Pg. 107**



Sagomatura per cerniere / Hinges shape / Profil für scharniere / Horma para goznes / Galbe pour charnières



Distanziatore/ Spacer/ Distanzstück/ Espaciador/ Entretoise

SuperLift



SUPERLIFT dà risposta al cliente più esigente. È l'unico appendiabiti mobile sul mercato con potenza di sollevamento regolabile: arriva fino a 20 kg! È possibile variare l'inclinazione dei bracci per le diverse profondità di armadio. La carenatura in plastica ricopre un meccanismo per la maggior parte in acciaio. Il montaggio è semplicissimo: totalmente sulla foratura "System 32", senza ulteriori fori nel fianco dell'armadio. Mediante apposite staffe in lamiera (optional) è applicabile anche a muro o all'interno di cabine armadio.

SUPERLIFT answers to the needs of the more demanding client. It is the only mobile clothes hanger on the market fitted with a power variator: it can go up to 20 kg! The vertical arm regulator can be adapted to various wardrobe depths. The plastic guard covers a mechanism chiefly made of steel. The assembly is extremely easy: totally fastened to "System 32" hole, without having to drill other holes in the side of the wardrobe. It can also be wall-mounted inside the wardrobe using metal brackets (optional).

SUPERLIFT befriedigt den anspruchsvollsten Kunden. Er ist der einzige bewegliche Kleiderbügel mit einer einstellbaren Hebungskraft bis zu 20 kg! Das Kippen der Arme kann je nach den verschiedenen Tiefen des Schrankes eingestellt werden. Eine Kunststoffverkleidung verdeckt den größtenteils aus Stahl bestehendem Mechanismus. Die Montage erfolgt direkt an der Lochreihe "System 32", ohne weitere Bohrungen an den Schrankseiten durchführen zu müssen. Der Lift kann mit Hilfe spezieller Blechbügel (Sonderzubehör) auch an der Wand oder im Innern von begehbaren Schränken montiert werden.

SUPERLIFT es la respuesta para el cliente más exigente. Es el único colgador móvil en el mercado con una potencia de elevación regulable: llega hasta 20 kg! Es posible variar la inclinación de los brazos según las diferentes profundidades de armario. El carenado de plástico recubre un mecanismo en su mayor parte de acero. El montaje es simplísimo: en el perforado "System 32", sin ulteriores agujeros en el lateral del armario. Mediante herrajes especiales de metal (opcional) se puede aplicar también en la pared o en el interior de cabinas armario.

SUPERLIFT fournit une réponse à la clientèle la plus exigeante. Il s'agit du seul porte-vêtements sur le marché avec une puissance d'élevation réglable: il arrive jusqu'à 20 kg! Il est possible de varier l'inclinaison des bras pour les différentes profondeurs de l'armoire. Le carénage en plastique couvre un mécanisme pour la majeure partie en acier. Le montage est très simple: totalement sur la perforation "System 32", sans trous ultérieurs sur le côté de l'armoire. A l'aide de plaques métalliques spéciales (facultatif) on peut également appliquer à la paroi ou à l'intérieur des cabines-armoires.

- Alta portata, variabile da 14 a 20 kg
- Regolazione della verticalità del braccio
- Meccanismo in acciaio
- Completamente carenato: nessuna vite a vista
- Possibilità di applicazione a muro
- Maggiore estrazione degli abiti dall'armadio grazie alla posizione inclinata del braccio
- Totale fissaggio sulla foratura "System 32"

- High load capacity, variable from 14 kg to 20 kg.
- Vertically adjustable arm
- Steel mechanism
- Completely covered: no visible screws
- Can be wall mounted
- Clothes can be removed with ease from the wardrobe thanks to the vertical arms position
- Fully fastened to "System 32" hole

- Hohe Tragkraft, von 14 bis 20 kg
- Einstellbare Senkung des Arms
- Mechanismus aus Stahl
- Komplette Verkleidung, keine Schrauben sichtbar
- Möglichkeit der Wandmontage
- Leichteres Herausnehmen der Kleider aus dem Schrank dank der geneigten Armstellung
- komplette Befestigung an der Lochreihe "System 32"

- Alta capacidad de carga, variable de 14 a 20 kg
- Regulación de la verticalidad del brazo
- Mecanismo de acero
- Completamente carenado: ningún tornillo a la vista
- Posibilidad de aplicación a la pared
- Mayor extracción de las prendas del armario gracias a la posición inclinada del brazo
- Total fijación en el perforado "System 32"

- Capacité élevée, allant de 14 à 20 kg
- Réglage de la verticalité du bras
- Mécanisme en acier
- Entièrement caréné: sans vis apparentes
- Possibilité d'application au mur
- Extraction accrue des vêtements de l'armoire grâce à la position inclinée du bras
- Fixation totale sur la perforation "System 32"



Regolatore di verticalità / Upright regulating device /
Senkrechtreger / Ajuste vertical / Réglage vertical



Variatore di potenza / Strength regulating device /
Leistungsregler / Variador de potencia /
Variateur de puissance



Staffa per muro / Wall clamp / Wandbügel / Abrazadera de muro / Bride pour mur

Distanziatore/ Spacer/ Distanzstück/ Espaciador/ Entretoise

WallLift



WALL-LIFT è l'appendiabiti mobile progettato appositamente per l'applicazione a muro. È perfetto per attrezzare moderne cabine armadio, ripostigli, negozi.

The **WALL-LIFT** is a mobile clothes hanger specially designed for wall mounting. It is perfect to fit out modern wardrobe interiors, storerooms and shops.

WALL-LIFT ist eine eigens zur Anbringung an der Wand gestaltete bewegliche Kleiderstange ideal für die Anwendung in begehbaren Schränken, Abstellräumen und Geschäften.

WALL-LIFT es el colgador móvil proyectado especialmente para la aplicación en la pared. Es perfecto para equipar modernas cabinas armario, alacenas, tiendas.

WALL-LIFT est le porte-vêtements mobile projeté spécifiquement pour une application sur paroi. Il est parfait pour équiper de modernes de cabines-armoires, placards, magasins.

- Facile e diretta applicazione a muro senza necessità di staffe
- Linea semplice e moderna
- Portata: 10 kg

- Easy and direct wall mounting without the need for brackets
- A simple and modern line
- Load capacity: 10 kg.

- Einfacher und direkter Wandanbau ohne Verwendung von Bügeln
- Einfaches und modernes Design
- Tragkraft: 10 kg

- Fácil y directa aplicación en la pared sin necesidad de herrajes
- Línea simple y moderna
- Capacidad de carga: 10 kg

- Application facile et directe à la paroi sans avoir besoin de supports
- Ligne sobre et moderne
- Capacité: 10 kg

 Pg. 109



Porta Pantaloni Frontale



PORTAPANTALONI FRONTALE si caratterizza per la sua elevata capacità: ogni telaio, grazie alla forma ad anello, può ospitare almeno due paia di pantaloni. Regolabile in larghezza per adattarsi alla dimensione del vano, è ad estrazione parziale su guide in alluminio scorrevoli su sfere. I telai porta-pantaloni, scorrevoli e facilmente rimovibili dalla struttura, sono proposti in acciaio cromato o in nylon rinforzato con fibre di vetro.

The **FRONTAL TROUSER RACK** has a high capacity, each trouser hanger can hold at least two pairs thanks to its loop shape. It is adjustable in width in order to adapt to the size of the wardrobe and it is partially extractable on aluminum ball bearing runners. The trouser rack frame, easily removable from the structure, is made of chrome steel or of nylon reinforced with fiberglass.

Der **FRONTAL-HOSEN AUFHÄNGER** zeichnet sich durch seine hohe Kapazität aus: an jedem Aufhängerahmen können dank der Ringform mindestens zwei Hosen aufgehängt werden. Seine Breite ist für die Anpassung an die Raumgröße einstellbar. Kugelgelagerte Laufschienen aus Aluminium erlauben einen teilweisen Auszug des Hosenträger-Rahmens. Die Hosenträger-Rahmen sind aus Chromstahl oder aus mit grauer Glasfaser verstärktem Nylon verfügbar.

PANTALONERO FRONTAL se caracteriza por su elevada capacidad: cada soporte, gracias a la forma de anillo, puede alojar al menos dos pares de pantalones. Regulable en anchura para adaptarse a las dimensiones del armario, extraíble parcialmente sobre guías de aluminio deslizables sobre esferas. Los soportes pantaloneros, deslizables y fácilmente extraíbles de la estructura, se proponen de acero cromado o de nylon reforzado con fibra de vidrio.

PORTE-PANTALON FRONTAL se caractérise par sa capacité élevée: chaque structure, grâce à sa forme à anneau, peut accueillir au moins deux paires de pantalons. De largeur réglable pour s'adapter aux dimensions de l'espace, il a une extraction partielle sur rails en aluminium coulissant sur sphères. Les structures porte-pantalons, glissantes et facilement démontables de l'ensemble, sont disponibles en acier chromé ou en nylon renforcé avec des fibres de verre.

- Elevata capacità grazie ai 12 telai ad anello: 24 paia di pantaloni
- Telai scorrevoli e rimovibili
- Struttura regolabile in larghezza (da 75 a 115 cm)
- Facile e totale fissaggio sulla foratura "System 32"

- High load capacity thanks to 12 loop supports: 24 pairs of trousers
- Moveable and sliding frame
- Adjustable in width (from 75 to 115 cm)
- Easily and fully fastened to "System 32" hole

- Hohe Tragkraft, dank 12 ringförmiger Rahmen: 24 Hosen
- Gleitende und herausnehmbare Rahmen
- Einstellbare Strukturbreite (75 bis zu 115 cm)
- Einfache und komplette Befestigung an der Lochreihe "System 32"

- Elevada capacidad gracias a los 12 soportes con forma de anillo: 24 pares de pantalones
- Soportes deslizables y extraíbles
- Estructura regulable en anchura (de 75 a 115 cm)
- Fácil y total fijación en el perforado "System 32"

- Capacité élevée en raison des 12 cadres à anneaux: 24 paires de pantalons
- Structures coulissantes et amovibles
- Ensemble réglable en largeur (de 75 à 115 cm)
- Fixation facile et totale sur la perforation "System 32"



*Telai in acciaio cromato / Chrome steel supports
/ Chromstahl abstützungen / Soportes de acero
cromado / Supports en acier chromé*



*Telai in plastica / Plastic supports / Plastik
abstützungen / Soportes de plástico /
Supports en plastique*

Porta Pantaloni Laterale



PORTAPANTALONI LATERALE si monta su un solo fianco dell'armadio (indifferentemente destro o sinistro): ci si può svincolare dalle dimensioni del vano! La robusta guida in alluminio, a tre profili scorrevoli su sfere, ne consente l'estrazione totale dall'armadio e un'alta portata, mentre lo sviluppo in profondità ottimizza lo spazio utilizzabile. È dotato di 8 mensole, in nylon rinforzato con fibre di vetro, rimovibili, provviste di pinze per gonne e pantaloni (appesi o piegati), e di una sede per appendere una cintura o una cravatta.

The **SIDE TROUSER RACK** is mounted on one side only (either left or right). Therefore it is not affected by wardrobe width. The robust aluminum runner, with three profiles sliding on ball bearings, pulls out fully and has a high load capacity while in depth it maximizes the amount of usable space. Each side trouser rack has eight removable supports fitted with clips for holding folded or hanging skirts and trousers, made in nylon reinforced with fiberglass; there is also space for hanging a belt or tie.

SEITLICHER HOSENHALTER wird nur an einer Seite (links oder rechts) des Schrankes angebaut und ist so unabhängig von den Abmessungen desselben. Die starke Aluminiumschiene auf drei kugelgelagerten Laufprofilen erlaubt das vollständige Ausziehen aus dem Schrank sowie eine hohe Tragkraft, während seine Tiefe den Raum optimal ausnützt. Er enthält 8 herausnehmbare Regale aus mit grauer Glasfaser verstärktem Nylon, die mit Rippen für Hosen und Röcke (aufgehängt oder gefaltet), und einem Platz für das Aufhängen eines Gürtels oder einer Krawatte versehen sind.

PANTALONERO LATERAL se monta en un lado del armario (indiferentemente derecho o izquierdo): ¡se puede desvincular de las dimensiones del armario! La robusta guía de aluminio, con tres perfiles deslizables sobre esferas, permite la extracción total del armario y una gran capacidad de carga, mientras que la extensión en profundidad optimiza el espacio utilizable. Está dotado de 8 baldas, de nylon reforzado con fibra de vidrio, extraíbles, provistas de pinzas para faldas y pantalones (colgados o plegados), y de una sede para colgar un cinturón o una corbata.

PORTE-PANTALONS LATERAL est monté sur un seul côté de l'armoire (soit à droite, soit à gauche): on peut se libérer des dimensions de l'espace! Le rail robuste en aluminium, en trois sections de sphères coulissantes, en permet l'extraction complète de l'armoire et donc une autre capacité, tandis que le développement en profondeur optimise l'espace utilisable. Il dispose de 8 tablettes, en nylon renforcé avec des fibres en verre, amovibles, équipés d'étriers pour jupes et pantalons (suspendus ou pliés), et d'un espace pour accrocher une ceinture ou une cravate.

- Elevata capacità: 16 paia di pantaloni
- Supporti rimovibili
- Adatto anche per gonne
- Applicazione su un solo fianco dell'armadio
- Estraibilità totale
- Alta portata: 8 kg
- Massimo utilizzo dello spazio
- Facile e totale fissaggio sulla foratura "System 32"

- High load capacity: 16 pairs of trousers
- Removable supports
- Also ideal for skirts
- Mounted on one side only of the wardrobe
- Totally extractable
- High load capacity: 8 kg
- Maximum use of space
- Easily and fully fastened to "System 32" hole

- Hohe Tragkraft: 16 Hosen
- Herausnehmbare Abstützungen
- Auch für Röcke geeignet
- Anbau auf nur einer Seite des Schrankes
- völlig herausnehmbar
- Hohe Tragkraft: 8 kg
- Beste Raumnutzung
- Einfache und komplette Befestigung an der Lochreihe "System 32"

- Elevada capacidad: 16 pares de pantalones
- Soportes extraíbles
- Apto también para faldas
- Aplicación en un solo lado del armario
- Completamente extraíble
- Alta capacidad de carga: 8 kg
- Máximo uso del espacio
- Fácil y total fijación en el perforado "System 32"

- Capacité élevée: 16 paires de pantalons
- Supports amovibles
- Adapté également pour les jupes
- Application seulement sur un côté de l'armoire
- Extractibilité totale
- Capacité: 8 kg
- Utilisation maximale de l'espace
- Fixation facile et totale sur la perforation "System 32"



Porta Giacche



PORTAGIACCHE si monta su un solo fianco dell'armadio (indifferentemente destro o sinistro): ci si può svincolare dalle dimensioni del vano! La robusta guida in alluminio, a tre profili scorrevoli su sfere, ne consente l'estrazione totale dall'armadio e un'alta portata, mentre lo sviluppo in profondità ottimizza lo spazio utilizzabile. È dotato di un tubo cromato per appendere gli abiti e di un capiente contenitore porta-oggetti (es. cinture o cravatte arrotolate) con coperchio.

The **JACKET RACK** is mounted on one side only (either left or right) so it is not affected by wardrobe width! The robust aluminum runner, with three profiles sliding on ball bearings, pulls out fully and has a high load capacity, while in depth it maximizes the amount of usable space. It is fitted with a chrome plated tube for hanging clothes and a lidded drawer. (e.g. for rolled up belts or ties).

JACKENHALTER wird nur an einer Seite (links oder rechts) des Schrankes angebaut ist so unabhängig von den Abmessungen desselben. Die starke Aluminiumschiene auf drei kugelgelagerten Laufprofilen erlaubt das vollständige Ausziehen aus dem Schrank sowie eine hohe Tragkraft, während seine Tiefe den Raum optimal ausnützt. Der Jackenhalter ist mit einem verchromten Rohr zum Aufhängen der Kleidungsstücke und einem großen Ablagefach mit Deckel (z.B. für aufgerollte Gürtel und Krawatten) ausgestattet.

SOPORTE CHAQUETAS se monta en un solo lado del armario (indifferentemente derecho o izquierdo): ¡se puede desvincular de las dimensiones del armario! La robusta guía de aluminio, con tres perfiles deslizables sobre esferas, permite la extracción total del armario y una alta capacidad de carga, mientras que la extensión en profundidad optimiza el espacio utilizable. Está dotado de un tubo cromado para colgar los trajes y de una espaciosa caja porta-objetos (ej. cinturones o corbatas enrolladas) con tapa.

PORTE-VESTES est monté sur un seul côté de l'armoire (soit à droite, soit à gauche): on peut se libérer des dimensions de l'espace! Le rail robuste en aluminium, en trois sections de sphères coulissantes, en permet l'extraction complète de l'armoire et donc une autre capacité, tandis que le développement en profondeur optimise l'espace utilisable. Il est équipé d'un tube chromé pour suspendre les vêtements et un grand récipient pour stocker des objets (ex. ceinture ou cravates roulées) avec un couvercle.

- Corredato di un capiente contenitore porta-oggetti
- Applicazione su un solo fianco dell'armadio
- Estraibilità totale
- Alta portata: 8 kg
- Massimo utilizzo dello spazio
- Facile e totale fissaggio sulla foratura "System 32"

- Fitted with a spacious drawer
- Mounted on one side only of the wardrobe
- Totally extractable
- High load capacity: 8 kg
- Maximum use of space
- Easily and fully fastened to "System 32" hole

- Mit einem großen Ablagefach versehen
- Anbau auf nur einer Seite des Schrankes
- völlig herausnehmbar
- Hohe Tragkraft: 8 kg
- Beste Raumnutzung
- Einfache und komplette Befestigung an der Lochreihe "System 32"

- Dotado de una espaciosa caja porta-objetos
- Aplicación en un solo lado del armario
- Completamente extraíble
- Capacidad de carga: 8 kg
- Máximo uso del espacio
- Fácil y total fijación en el perforado "System 32"

- Equipé d'un récipient spacieux pour stocker des objets
- Application seulement sur un côté de l'armoire
- Extractibilité totale
- Capacité élevée: 8 kg
- Utilisation maximale de l'espace
- Fixation facile et totale sur le "System 32"



Porta Grucce



PORTAGRUCCE è un appendiabiti alla marinara, estraibile su guida in alluminio scorrevole su sfere, da applicare sotto ai ripiani dell'armadio. Particolarmente adatto per gli spazi stretti e profondi. I ganci sono in nylon rinforzato con fibre di vetro di in raffinato colore grigio chiaro.

The **HANGER RACK** is a "marinara" style rack and is a pull out aluminum runner with ball bearings to be mounted under wardrobe shelves. Particularly suited to narrow and deep spaces. The clips are in nylon reinforced with fiberglass and are of a refined light grey colour.

KLEIDERBÜGEL ist eine dank einer kugelgelagerten Aluminiumschiene herausnehmbare Kleiderstange, die unter den Regalbrettern angebaut wird, und besonders für enge und tiefe Räume geeignet ist. Die Haken sind aus mit grauer Glasfaser verstärktem Nylon.

SOPORTE PERCHAS es un perchero, extraíble sobre guía de aluminio deslizable sobre esferas, que se debe aplicar bajo las baldas del armario. Particularmente adecuado para espacios estrechos y profundos. Los ganchos son de nylon reforzado con fibra de vidrio de un refinado color gris claro.

PORTE-CINTRES est un porte-vêtements "à la marinara", amovible, sur rail en aluminium coulissant sur des sphères, à appliquer sous les étagères de l'armoire. Particulièrement adapté pour les espaces restreints et profonds. Les crochets sont faits en nylon renforcé avec des fibres en verre d'une couleur raffinée gris clair.

 Pg. 112



Bi- Cassetto



BI-CASSETTO è il primo cassetto applicabile su un solo fianco (indifferentemente destro o sinistro): puoi aggiungere nel tuo armadio uno o più cassetti dove vuoi! La robusta guida in alluminio a tre profili scorrevoli su sfere consente l'estrazione totale dal vano e un'alta portata. Lo sviluppo in profondità ottimizza lo spazio utilizzabile. È in nylon rinforzato con fibre di vetro di in raffinato colore grigio chiaro ed è dotato di un coperchio di chiusura e di due contenitori interni di diversa profondità.

The **BI- CASSETTO** (double drawer) is the first drawer on the market to be mounted on one side only (either right or left): giving one the possibility to add one or two drawers to the wardrobe wherever desired! The robust aluminum runner with three profiles sliding on ball bearings pulls out fully and has a high load capacity. Its depth maximizes the amount of useable space. It is in nylon reinforced with fiberglass and is of a refined light grey colour. It also has a lid and two internal containers of different depth.

BI-CASSETTO ist die erste auf dem Markt erhältliche Schublade die man an einer Seite anbauen kann (rechts oder links) sodass, vollkommen unabhängig vom Typ des Kleiderschranks, eine oder mehrere Schubladen hinzugefügt werden können. Die starke Aluminiumschiene auf drei kugelgelagerten Laufprofilen erlaubt das vollständige Ausziehen aus dem Schrank sowie eine hohe Tragkraft. Die Tiefenentwicklung optimiert den Nutzraum. Sie ist aus mit grauer Glasfaser verstärktem Nylon und ist mit einem Deckel und zwei internen Fächern mit verschiedenen Tiefen ausgestattet.

BI-CAJÓN es el primer cajón aplicable en un solo lado (indiferentemente derecho o izquierdo): ¡Puedes añadir en tu armario uno o más cajones donde quieras! La robusta guía de aluminio con tres perfiles deslizables sobre esferas permite la extracción total y una gran capacidad de carga. La extensión en profundidad optimiza el espacio utilizable. Es de nylon reforzado con fibra de vidrio de un refinado color gris claro y está dotado de una tapa para el cierre y de dos contenedores internos de diferente profundidad.

BI-TIROIR est le premier tiroir applicable uniquement sur un côté (soit à droite soit à gauche): on peut ajouter dans votre armoire un ou plusieurs tiroirs et ceci où vous voulez! Le rail en aluminium avec trois sections coulissantes sur sphères permet l'extraction complète du compartiment ainsi qu'une capacité élevée. Le développement en profondeur optimise l'espace utilisable. Il est en nylon renforcé avec des fibres en verre d'une couleur raffinée gris clair et est équipé d'un couvercle de fermeture et de deux récipients intérieurs de profondeurs différentes.

- Cassetto su guida singola
- Applicazione su un solo fianco dell'armadio
- Estraibilità totale
- Alta portata: 8 kg
- Massimo utilizzo dello spazio interno
- Facile e totale fissaggio sulla foratura "System 32"

- Drawer on a single runner
- Fastens to one side of the wardrobe
- Pulls out fully
- High load capacity: 8 kg.
- Maximum use of internal space
- Easily and fully fastened to "System 32" hole

- Schublade auf Einzelführungsschiene
- Anbau auf nur einer Seite des Schrankes
- völlig herausnehmbar
- Hohe Tragkraft: 8 kg
- Bestes Nutzung des Innenraums
- Einfache und komplette Befestigung an der Lochreihe "System 32"

- Cajón sobre guía individual
- Aplicación en un lado del armario
- Completamente extraíble
- Alta capacidad de carga: 8 kg
- Máximo uso del espacio interno
- Fácil y total fijación en el perforado "System 32"

- Tiroir sur rail unique
- Application seulement sur un côté de l'armoire
- Extractibilité totale
- Capacité élevée: 8 kg
- Utilisation maximale de l'espace intérieur
- Fixation facile et totale sur le "System 32"



Appendi Scarpe



APPENDISCARPE è un telaio porta-scarpe in acciaio cromato, di larghezza variabile, disponibile in versione FRONTALE o LATERALE, quest'ultima per l'applicazione laterale in armadi stretti o nicchie. Si monta direttamente a muro o all'interno di mobili, permettendo di destinare a scarpiera spazi di solito poco sfruttati nelle cabine armadio, nei ripostigli o nei bagni di servizio. Con la guida in alluminio (optional) si possono utilizzare 6 appendiscarpe con solo 4 fori di fissaggio a parete.

The **SHOE RACK** is a chrome steel frame of various widths and is available both frontal and side, the latter is ideal for use in small wardrobes or small corners. It can be fixed onto the wall or inside furniture thus exploiting space which is usually wasted in the wardrobe, in cupboards or cloakrooms. With the aluminum guide (optional) six shoe hangers can be used with only four screws attached to the wall.

SCHUHREGAL ist ein Rahmen aus Chromstahl mit einer einstellbarer Breite und ist in einer frontalen und einer seitlichen Ausführung verfügbar, die letztere für einen Anbau in engen Schranken und Nischen. Es wird direkt an der Wand angebaut oder in Möbeln und erlaubt wenig ausgenützte Räume in begehbaren Kleiderschränken, Abstellkammern und Badezimmern als Schuhkasten zu benutzen. Mit der Aluminium Führungsschiene (Sonderzubehör) kann man mit nur 4 Befestigungsbohrungen bis zu 6 Schuhregale an der Wand benutzen.

ZAPATERO es un soporte porta-zapatos de acero cromado, de anchura variable, disponible en versión FRONTAL o LATERAL, ésta última para la aplicación lateral en armarios estrechos o nichos. Se monta directamente en la pared o en el interior de muebles, permitiendo destinar a zapatero espacios poco aprovechados en cabinas armario, en alacenas o en los baños de servicio. Con la guía de aluminio (opcional) se pueden utilizar 6 soportes porta-zapatos con solo 4 agujeros de fijación en la pared.

PORTE-CHAUSSURES est une structure porte-chaussures en acier chromé, de largeur variable, disponible en version FRONTALE ou LATERALE, cette dernière pour le montage latéral dans des armoires étroites ou en niches. Le montage direct au mur ou des meubles à l'intérieur, permet de destiner des espaces pour chaussures habituellement peu exploités dans les cabines-armoires, placards ou salles de bain de service. Avec le rail en aluminium (en option) on peut utiliser 6 porte-chaussures avec 4 trous de fixation au mur.

- Facile e totale fissaggio sulla foratura "System 32"
- Con la guida, disponibilità di un'intera scarpiera con soli 4 fori
- Regolabile in larghezza

- Easily and fully fastened to "System 32" hole
- With the guide, a full shoe rack with only four holes is available
- Adjustable in height

- Einfache und komplette Befestigung an der Lochreihe "System 32"
- Mit der Führungsschiene ist ein ganzer Schuhkasten mit nur 4 Befestigungsbohrungen verfügbar
- Einstellbare Breite

- Fácil y total fijación en el perforado "System 32"
- Con la guía, disponibilidad de todo un zapatero con solo 4 agujeros
- Regulable en anchura.

- Fixation facile et totale sur le "System 32"
- Avec le rail, disponibilité d'une étagère entière pour chaussures avec seulement 4 trous
- Réglable en largeur.



*Applicazione frontale / Front application on runner /
frontaler Anbau / Aplicación frontal / Montage frontal*



*Applicazione laterale / Side application on runner / seitlicher Anbau / Aplicación lateral /
Montage latéral*



*Particolare attacco / Detailed view / Befestigung /
Detalle enganche / Lien spécial*



*Applicazione su guida in alluminio / Aluminum runner / Anbau auf Aluminium
Führungsschiene / Aplicación en guía de aluminio / Montage en aluminium*

Appendi Stivali



APPENDISTIVALI è un supporto che, applicato a parete o sotto un piano, sostiene stivali di ogni tipo. La posizione "appesa" consente agli stivali di rimanere costantemente stirati, evitandone le screpolature. È in nylon rinforzato con fibre di vetro, di un raffinato colore grigio chiaro.

The **BOOTS HANGER** is a support mounted on a wall or under a shelf for holding all types of boots. The boots hang and therefore keep their shape and do not crack. It is in nylon reinforced with fiberglass and is of a refined light grey colour.

Der **STIEFELHALTER** ist eine an der Wand oder unter einem Regal angebrachte Aufnahme für Stiefel jeden Typs. Dadurch dass die Stiefel aufgehängt werden, bleiben sie stets gestreckt und werden nicht rissig. Die Kunststoffteile sind aus mit grauer Glasfaser verstärktem Nylon.

ZAPATERO PARA BOTAS es un soporte que, aplicado en la pared o debajo de un plano, sostiene botas de cualquier tipo. La posición "colgada" permite a las botas estar siempre estiradas evitando que se dañen. Es de nylon reforzado con fibra de vidrio, de un refinado color gris claro.

PORTE-BOTTES est un support qui, appliqué au mur ou sous un plancher, soutient tous genres de bottes. La position "suspendue" permet aux bottes de rester constamment tendues, en évitant les fissures. Il est en nylon renforcé avec des fibres en verre, d'une couleur raffinée gris clair.

 Pg. 115



Appendi Cravatte

Appendi Cravatte Fisso



È un profilo in alluminio anodizzato argento da fissare nell'interno dell'armadio, sugli sportelli o direttamente a muro. Ha una linea moderna e originale: le alette, in nylon rinforzato con fibre di vetro, di un raffinato colore grigio chiaro, consentono di appendere con facilità cravatte, cinture e foulard.

FIXED TIE HANGER. A profile in silver anodized aluminum which can be fixed inside the wardrobe, on the doors or directly to the wall. It features a modern, original line, the clips are in nylon reinforced with fiberglass and are of a refined light grey colour, for easy positioning of ties, belts and scarves.

FEST EINGEBAUTER KRAWATTENHALTER. Aus silber-anodisiertem Aluminium zur Befestigung im Schrankinnern, an den Türen oder direkt an der Wand. Er zeichnet sich durch ein modernes und originelles Design aus: die Rippen aus mit grauer Glasfaser verstärktem Nylon erlauben ein leichtes Aufhängen von Krawatten, Gürteln und Schals.

COLGADOR PARA CORBATAS FIJO. Es un perfil de aluminio anodizado color plata que se fija en el interior del armario, en las puertas o directamente en la pared. Tiene una línea moderna y original: las aletas de nylon reforzado con fibra de vidrio, de un refinado color gris claro, permiten colgar con facilidad corbatas, cinturones y foulards.

PORTE-CRAVATES FIXE. C'est un profil en aluminium anodisé argent à fixer à l'intérieur de l'armoire, sur les portes, ou directement au mur. Il a une ligne moderne et originale: les ailettes, en nylon renforcé avec des fibres en verre, d'une couleur raffinée gris clair, qui permettent d'accrocher facilement cravates, ceintures et foulards.

 Pg. 115



Appendi Cravatte Estraibile



Estraibile su guida a sfere in alluminio, ha una linea moderna e originale, con alette per appendere cravatte, cinture e foulard. E' corredato da una ciotola trasparente (svuotatasche) utile per riporre piccoli accessori. Le alette sono in nylon rinforzato con fibre di vetro, di un raffinato colore grigio chiaro.

PULL-OUT TIE HANGER. A pull-out aluminum ball bearing runner tie hanger which features a modern, original line with clips for hanging ties, belts and scarves. It features a small transparent tray (pocket-emptier) useful for placing small objects. The clips are in nylon reinforced with fiberglass and are of a refined light grey colour.

AUSZIEHBARER KRAWATTENHALTER. Der auf kugelgelagerten Laufschienen aus Aluminium ausziehbare Krawattenhalter hat ein modernes und originelles Design mit Rippen zum leichten Aufhängen von Krawatten, Gürteln und Schals. Darüber hinaus verfügbar übereine durchsichtige Schale (zur Taschenentleerung), die der Aufnahme kleiner Gegenstände des täglichen Bedarfs dient. Die Rippen sind aus mit grauer Glasfaser verstärktem Nylon

COLGADOR PARA CORBATAS EXTRAÍBLE. Extraíble sobre una guía con esferas de aluminio, tiene una línea moderna y original, con aletas para colgar corbatas, cinturones y foulards. Está dotado de un vaciabolosillo transparente para colocar pequeños accesorios. Las aletas son de nylon reforzado con fibra de vidrio, de un refinado color gris claro.

PORTE-CRAVATES EXTRACTIBLE. Amovible sur des rails en sphères en aluminium, il a une ligne moderne et originale, avec des ailettes pour suspendre des cravates, ceintures et foulards. Il est équipé d'un bol transparent (vide-poches) utile pour ranger de petits accessoires. Les ailettes sont en nylon renforcé avec des fibres en verre, d'une couleur raffinée gris clair.

- Design pratico e originale
- Vaschetta vuota tasche
- Facile e totale fissaggio sulla foratura "System 32"

- Original and practical design
- Pocket emptying tray
- Easily and fully fastened to "System 32" hole

- Praktisches und originelles Design
- Taschenentleerungsschale
- Einfache und komplette Befestigung an der Lochreihe "System 32"

- Diseño práctico y original
- Vaciabolosillo
- Fácil y total fijación en el perforado "System 32"

- Design pratique et original
- Récipient vide-poches
- Fixation facile et totale sur le "System 32"

 Pg. 115



Appendi Cinture

Appendi Cinture Fisso



Costituito da un profilo in alluminio anodizzato argento, può essere fissato nell'interno dell'armadio, sugli sportelli o direttamente a muro. Una serie di 12 ganci rimovibili consente il facile posizionamento di cinture di vario tipo e dimensione. Le parti in plastica sono in nylon rinforzato con fibre di vetro, in raffinato colore grigio chiaro.

FIXED BELT HANGER. A profile in silver anodized aluminum which can be fixed inside the wardrobe, on the doors or directly to the wall. A series of 12 removable clips allow to position with ease belts of various types and sizes. The plastic parts are in nylon reinforced with fiberglass and are of a refined light grey colour.

FESTER GÜRTELHALTER. Er besteht aus einem Profil aus silber-anodisiertem Aluminium und kann im Schrankinnern, an den Türen oder direkt an der Wand befestigt werden. Eine Reihe von 12 abnehmbaren Haken erlaubt ein bequemes Aufhängen von verschiedenartigen Gürteln in unterschiedlichen Größen. Die Plastikteile sind aus mit grauer Glasfaser verstärktem Nylon.

COLGADOR PARA CINTURONES FIJO. Formado por un perfil de aluminio anodizado color plata, puede fijarse en el interior del armario, en las puertas o directamente en la pared. Una serie de 12 ganchos extraíbles permite una fácil colocación de los cinturones de diferente tipo y diferentes dimensiones. Las piezas de plástico son de nylon reforzado con fibra de vidrio, en un refinado color gris claro.

PORTE-CEINTURES FIXE. Il se compose d'un profil en aluminium anodisé argent et peut être fixé à l'intérieur de l'armoire, sur les portes, ou directement au mur. Une série de 12 crochets amovibles permet le positionnement facile de ceintures de différentes tailles et types. Les pièces en plastique sont faites en nylon renforcé avec des fibres en verre d'une couleur raffinée gris clair.

 Pg. 116



Appendi Cinture Estraibile



È una struttura estraibile su guida in alluminio a sfere, caratterizzata da una serie di 12 ganci rimovibili che consentono il facile posizionamento di cinture di vario tipo e dimensione. Le parti in plastica sono in nylon rinforzato con fibre di vetro, in raffinato colore grigio chiaro.

PULL-OUT BELT HANGER. The profile pulls out on an aluminum ball bearing runner and features a series of 12 removable hooks which allow to position with ease belts of various types and sizes. The plastic parts are in nylon reinforced with fiberglass and are of a refined light grey colour.

AUSZIEHBARER GÜRTELHALTER. Der ausziehbarer Gürtelhalter auf kugellagerten Aluminium-Laufschienen zeichnet sich zwölf Haken zur bequemen Aufnahme von verschiedenartigen Gürteln in unterschiedlichen Größen aus. Die Plastikteile sind aus mit grauer Glasfaser verstärktem Nylon.

COLGADOR DE CINTURONES EXTRAÍBLE. Es una estructura extraíble sobre una guía de aluminio de esferas, caracterizada por una serie de 12 ganchos extraíbles que permiten la fácil colocación de los cinturones de diferente tipo y diferentes dimensiones. Las piezas de plástico son de nylon reforzado con fibra de vidrio, en un refinado color gris claro.

PORTE-CEINTURES EXTRACTIBLE. C'est une structure amovible sur rail en aluminium en sphères, caractérisée par une série de 12 crochets amovibles qui permettent un positionnement aisé de ceintures de différentes tailles et types. Les pièces en plastique sont faites en nylon renforcé avec des fibres en verre d'une couleur raffinée gris clair.

- Totale fissaggio sulla foratura "System 32".
- Ganci rimovibili

- Fully fastened to "System 32" hole
- Removable hooks

- Einfache und komplette Befestigung an der Lochreihe "System 32"
- abnehmbare Haken

- Total fijación en el perforado "System 32"
- Ganchos extraíbles

- Fixation totale sur la perforation "System 32"
- Crochets amovibles

 Pg. 116



Svuota Tasche

Svuota Tasche Fisso

Consente di sfruttare in modo ottimale spazi solitamente non utilizzati dell'armadio. Costituito da un profilo in alluminio anodizzato argento, può essere fissato nell'interno dell'armadio, sugli sportelli o direttamente a muro. Due diverse vaschette e un gancio permettono di riporvi piccoli oggetti di uso quotidiano (orologio, monete, chiavi ecc.). Le parti in plastica sono in nylon rinforzato con fibre di vetro di un raffinato colore grigio chiaro; le vaschette e il gancio in SAN trasparente.

FIXED CATCH-ALL TRAY is an accessory for making the most of unused space inside the wardrobe. It is a single aluminum profile fixed inside the wardrobe or mounted on the doors or directly on the wall. It features two trays and a hook and is ideal for storing small every day use objects (watches, coins, keys and the like). The plastic parts are in nylon reinforced with fiberglass and are of a refined light grey colour, the trays and the hook are in transparent SAN.

FESTE KLEINTEILAUFNÄHME. Erlaubt die optimale Verwendung der Räume, die normalerweise im Schrank nicht verwendet werden. Er besteht aus einem Profil aus silber-anodisiertem Aluminium und kann im Schrankinnern, an den Türen oder direkt an der Wand befestigt werden. Zwei Schalen und ein Haken dienen zur Unterbringung kleiner Gegenstände des täglichen Gebrauchs (Uhr, Kleingeld, Schlüssel, u. a.). Die Plastikteile sind aus mit grauer Glasfaser verstärktem Nylon, die Schalen und der Haken aus durchsichtigem SAN.

VACIABOLSILLOS FIJO. Permite aprovechar de forma óptima espacios que generalmente no se utilizan en el armario. Formado por un perfil de aluminio anodizado de color plata, puede fijarse en el interior del armario, en las puertas o directamente en la pared. Dos vaciabolillos y un gancho permiten colocar pequeños objetos de uso cotidiano (relojes, monedas, llaves etc.). Las piezas de plástico son de nylon reforzado con fibra de vidrio de un refinado color gris claro; los vaciabolillos y el gancho son transparentes.

VIDE-POCHES FIXE. Il permet d'exploiter d'une façon optimale des espaces qui ne sont généralement pas utilisés dans l'armoire. Il se compose d'un profil en aluminium anodisé argent et peut être fixé à l'intérieur de l'armoire, sur les portes, ou directement au mur. Deux réservoirs différents et un crochet permettent le rangement de petits objets d'usage quotidien (horloge, pièces de monnaie, clés, etc.). Les pièces en plastique sont faites en nylon renforcé avec fibres en verre d'une couleur raffinée gris clair; les réservoirs et le crochet sont en SAN transparent.

 Pg. 117



Svuota Tasche Estraibile

SYSTEM
32

Consente di sfruttare in modo ottimale spazi solitamente non utilizzati dell'armadio e si caratterizza per la comodità: è estraibile su guida a sfere in alluminio. Due diverse vaschette e un gancio permettono di riporre piccoli oggetti di uso quotidiano (orologio, monete, chiavi ecc.). Le parti in plastica sono in nylon rinforzato con fibre di vetro di colore grigio chiaro; le vaschette e il gancio in SAN trasparente. Totale fissaggio sulla foratura "System 32".

PULL-OUT CATCH-ALL TRAY is an accessory for making the most of unused space inside the wardrobe. It is characterized by its ability to pull out onto a aluminum ball bearing runner. It features two trays and a hook and is ideal for storing small every day use objects (watches, coins, keys and the like). The plastic parts are in nylon reinforced with fiberglass and are of a refined light grey colour, the trays and the hook are in transparent SAN. Fully fastened to "System 32" hole.

AUSZIEHBARE KLEINTEILAUFNÄHME. Dank kugelgelagerter Laufschielen aus Aluminium ist diese bequeme Kleinteilaufnahme herausziehbar und erlaubt die optimale Verwendung der Räume, die normalerweise im Schrank nicht verwendet werden. Zwei Schalen und ein Haken dienen zur Unterbringung kleiner Gegenstände des täglichen Gebrauchs (Uhr, Kleingeld, Schlüssel, u. a.). Die Plastikteile sind aus mit grauer Glasfaser verstärktem Nylon, die Schalen und der Haken aus durchsichtigem SAN. Komplette Befestigung an der Lochreihe "System 32".

VACIABOLSILLOS EXTRAÍBLE. Permite aprovechar de modo óptimo espacios que generalmente no se utilizan en el armario y se caracteriza por la comodidad: es extraíble sobre guías de esferas de aluminio. Dos vaciabolsillos y un gancho permiten colocar pequeños objetos de uso cotidiano (relojes, monedas, llaves, etc.). Las piezas de plástico son de nylon reforzado con fibra de vidrio de color gris claro, los vaciabolsillos y el gancho son transparentes. Total fijación en el perforado "System 32".

VIDE-POCHES EXTRACTIBLE. Il permet d'exploiter d'une façon optimale des espaces qui ne sont généralement pas utilisés dans l'armoire et se caractérise par sa commodité: il est amovible sur rail en sphères en aluminium. Deux réservoirs différents et un crochet permettent le rangement de petits objets d'usage quotidien (horloge, pièces de monnaie, clés, etc.). Les pièces en plastique sont faites en nylon renforcé avec fibres en verre d'une couleur raffinée gris clair; les réservoirs et le crochet sont en SAN transparent. Fixation totale sur la perforation "System 32".

 Pg. 117



Porta Mensola



PORTAMENSOLA è una coppia di staffe da applicare all'interno dell'armadio o direttamente a muro, per sostenere ripiani (non inclusi). Montate in successione o sovrapposte, si utilizzano per attrezzare cabine armadio, ripostigli o guardaroba con ripiani a giorno. Predisposte per il fissaggio alla foratura "System 32", sono realizzate in nylon rinforzato con fibre di vetro nell'elegante tonalità grigia dei prodotti Ambos.

The **SHELF BRACKET** is a pair of brackets which can be fastened to the inside of a wardrobe or directly onto the wall in order to support shelves (not included). Mounted in sequence or overlapping they are used to equip wardrobes, cupboards or cloakrooms. Equipped for fasten "System 32" hole, the holders are in nylon reinforced with fiberglass in an elegant grey tone from the AMBOS range.

Die **SCHRANKBRETTHALTERUNG** ist ein Bügelpaar für die Aufnahme eines Schrankbretts (nicht eingeschlossen), das im Innern des Schrankes oder direkt an der Wand angebracht werden kann. Sie können für die Ausstattung begehbare Kleiderschränke, Abstellkammern oder Garderoben mit sichtbaren Regalen nebeneinander oder übereinander montiert werden. Sie sind für eine Befestigung an der Lochreihe "System 32" geeignet, und sind aus mit grauer Glasfaser verstärktem Nylon (Farbe der Ambos Produkte).

PORTABALDAS es una pareja de cartelas que se aplican en el interior del armario o directamente en la pared, para sostener baldas (no incluidas). Montadas en sucesión o sobrepuestas, se utilizan para equipar cabinas armario, alacenas o guardarropas con baldas a vista. Predispuestas para la fijación en el perforado "System 32", están realizadas en nylon reforzado con fibra de vidrio en la elegante tonalidad gris de los productos Ambos.

PORTE-ETAGERE est une paire de supports à appliquer à l'intérieur de l'armoire ou directement au mur, afin de soutenir des tablettes (pas incluses). Montées en succession ou superposées, elles sont utilisées pour équiper les cabines-armoires, placards ou garde-robes avec étagères ouvertes. Prédiposées pour la fixation à la perforation "System 32", elles sont faites en nylon renforcé avec des fibres en verre dans la nuance élégante du gris des produits Ambos.

 Pg. 118



Porta Tubo



PORTATUBO è una coppia di staffe che sostengono un tubo telescopico porta-abiti. Può essere applicato sia all'interno dell'armadio che direttamente a muro. Montate in successione o sovrapposte, si utilizzano per attrezzare cabine armadio, ripostigli o guardaroba. Predisposte per il fissaggio alla foratura "System 32", sono realizzate in nylon rinforzato con fibre di vetro nell'elegante tonalità grigia dei prodotti Ambos. È disponibile nella larghezza da 50 a 75 o da 75 a 115 cm.

The **ROD HOLDER** is a pair of brackets which supports a telescopic clothing rod, it can be fastened to the inside of the wardrobe or directly onto the wall. They can be mounted in sequence or overlapping, they are used to equip wardrobes, cupboards or cloakrooms. Equipped for fasten "System 32" hole, the holders are in nylon reinforced with fiberglass in an elegant grey tone from the AMBOS range, and available in the thickness from 50cm to 75cm or from 75cm to 115cm.

Die **ROHRHALTERUNG** ist ein Bügelpaar mit Teleskoprohr für die Aufnahme von Kleidungsstücken, die im Innern des Schrankes oder direkt an der Wand angebracht werden kann. Sie können für die Ausstattung begehrter Kleiderschränke, Abstellkammern oder Garderoben nebeneinander oder übereinander montiert werden, Sie sind für eine Befestigung an der Lochreihe "System 32" geeignet, und sind aus mit grauer Glasfaser verstärktem Nylon (Farbe der Ambos Produkte). ROHRHALTERUNG ist in den Breiten von 50 bis 75 cm und von 75 bis 115 cm erhältlich.

PORTATUBO es una pareja de cartelas que sujetan un tubo telescópico porta-trajes. Pueden aplicarse sea en el interior del armario que directamente en la pared. Montadas en sucesión o sobrepuestas, se utilizan para equipar cabinas armario, alacenas o guardarropas. Predispuestas para la fijación en el perforado "System 32", están realizadas en nylon reforzado con fibra de vidrio en la elegante tonalidad gris de los productos Ambos. Está disponible en la anchura de 50 a 75 cm o de 75 a 115 cm.

PORTE-TUBE est une paire de crochets qui soutiennent un tube télescopique porte-vêtements. Il peut être appliqué aussi bien à l'intérieur de l'armoire que directement au mur. Montées en succession ou superposées, elles sont utilisées pour équiper les cabines-armoires, placards ou garde-robes. Prédisposées pour la fixation à la perforation "System 32", elles sont faites en nylon renforcé avec des fibres en verre dans la nuance élégante du gris des produits Ambos. Article disponible avec une largeur de 50 à 75 ou de 75 à 115 cm.

 Pg. 118



Mini**Bastone**

Tele**Bastone**

Mini Bastone

È un'asta utile per raggiungere le grucce negli armadi di media altezza, in particolare nelle camere dei bambini. L'alto spessore e la sezione ovale del tubo rendono MINIBASTONE molto resistente.

MINISTICK is useful for reaching hangers in medium height wardrobes, particularly in children's bedrooms. The thickness and the oval section of the tube make MINISTICK very robust.

MINISTANGE ist eine praktische Stange zum Erreichen der Kleiderbügel in mittelhohen Schränken, insbesondere in Kinderzimmern. Dank der Dicke und dem ovalen Querschnitt des Rohrs ist die MINISTANGE besonders stark.

MINIBASTÓN es un asta útil para alcanzar las perchas en los armarios de mediana altura, en particular en las habitaciones para niños. El alto espesor y la sección oval del tubo hacen que el MINIBASTÓN sea muy resistente.

MINI-BATON. Il s'agit d'une barre utile pour atteindre les cintres dans les armoires d'hauteur moyenne, en particulier dans les chambres d'enfants. L'épaisseur élevée et la section ovale du tube rendent MINIBATON très résistant.

 Pg. 119



Tele Bastone



È un'asta telescopica per raggiungere le grucce nelle parti superiori degli armadi o oggetti in posizioni inaccessibili della casa, velux, tende, ecc. La robustezza garantita dall'alto spessore e dalla sezione ovale dei tubi, unitamente al bloccaggio a leva, invece di quello tradizionale a vite, lo rendono un oggetto di uso professionale.

TELESTICK is a telescopic rod designed for reaching hangers in very tall wardrobes, opening and closing Sky lights, curtains and the like. The robustness guaranteed by the thickness and by the oval section of the tubes together with the locking lever, unlike the traditional screw system, make telestick a very handy piece of professional equipment.

TELESKOPSTANGE dient dem Erreichen der Bügel in hohen Schränken, sowie von Gegenständen in unerreichbaren Stellen in der Wohnung wie z.B. Velux-Fenster, Vorhänge usw. Die Dicke und der ovale Querschnitt der Rohre sowie die Hebeleinspannung anstelle der traditionellen Schraubeneinspannung garantieren die Stärke der TELESKOPSTANGE und machen es zu einem richtigen Profiwerkzeug.

TELEBASTÓN. Es un asta telescópica para alcanzar las perchas en las partes superiores de los armarios y objetos situados en lugares inaccesibles de la casa, velux, cortinas, etc. La robustez garantizada por el alto espesor y por la sección oval de los tubos, junto con el bloque con palanca, en lugar del bloqueo tradicional con tornillo, hacen de él un objeto de uso profesional.

TELEBATON. Il s'agit d'une perche télescopique pour atteindre les sommets des cintres dans les armoires ou des objets dans des endroits inaccessibles de la maison, velux, rideaux, etc. La robustesse assurée par l'épaisseur élevée et par la section ovale des tubes, combinée avec le blocage à levier, à la place de celui traditionnel à vis, destinent cet objet à un usage professionnel.

 Pg. 119



Mini**Tubo**

Tele**Tubo**

Mini Tubo

È un accessorio piccolo ma di grande comodità. Applicabile sia sui fianchi che sotto ai ripiani dell'armadio, permette l'appoggio temporaneo degli abiti in gruccia. Le parti in plastica sono in nylon rinforzato con fibre di vetro colore grigio, il tubo è in acciaio cromato.

MINI-TUBE is a very small and very convenient accessory. It can be fastened either to the sides of the wardrobe or under shelves, it enables clothes to be hung temporarily. The plastic parts are in nylon reinforced with fiberglass and are of a refined light grey colour, the tube is in chrome steel.

MINIROHR. Das Service-Minirohr ist ein kleines, sehr praktisches Zubehör. Kann sowohl an den Seiten als auch unter den Fächern des Schrankes angebracht werden und erlaubt das vorübergehende Aufhängen der Kleidungsstücke auf dem Bügel. Die Plastikteile sind aus mit grauer Glasfaser verstärktem Nylon, das kleine Rohr aus verchromtem Stahl.

MINI BARRA. Es un accesorio pequeño pero muy cómodo. Se puede aplicar sea a un lado que bajo las baldas del armario, permite apoyar temporalmente los trajes colgados en perchas. Las piezas de plástico son de nylon reforzado con fibra de vidrio de color gris, el tubo es de acero cromado.

MINI-TUBE. C'est un petit accessoire, mais d'une grande commodité. Applicable à la fois sur les côtés et au-dessous des étagères de l'armoire, il permet l'appui temporaire des vêtements sur le cintre. Les pièces en plastique sont en nylon renforcé avec des fibres en verre de couleur grise, le tube est en acier chromé.

 Pg. 120



Tele- Tubo

È un tubo porta-abiti telescopico, in acciaio cromato, per armadi di larghezza da 75 a 115 cm, con supporti di fissaggio in plastica. L'alto spessore dei due tubi che lo compongono lo rendono particolarmente resistente alle sollecitazioni e ai carichi.

TELEROD is a telescopic tube hanging rail in chrome steel for wardrobes with a width between 75 cm and 115 cm and with fixed plastic supports. The thickness of the two tubes make it particularly resistant to heavy loads.

TELESKOPROHR. Das Teleskoprohr aus Chromstal mit Befestigungshaltern aus Kunststoff. zur Aufnahme von Kleidungsstücken ist für 75 cm bis 115 cm breite Schränke geeignet. Die Dicke der beiden Rohre, welche das Teleskoprohr bilden, macht es besonders widerstandsfähig und belastbar.

Es un tubo porta-trajes telescópico, de acero cromado, para armarios de 75 a 115 cm de anchura, con soportes de fijación de plástico. El alto espesor de los dos tubos que lo componen lo hacen particularmente resistente a los esfuerzos y a las cargas.

TELE-TUBE. C'est un tube porte-vêtements télescopique, en acier chromé, pour armoires d'une largeur allant de 75 cm à 115 cm, avec des supports de fixation en plastique. L'épaisseur élevée des deux tubes qui le composent le rendent particulièrement résistant aux sollicitations et aux poids.

 Pg. 120



Grucce

Gruccia ABS

Gruccia in materiale plastico ABS dal design originale Ambos.

HANGER ABS. A hanger made of ABS plastic and of the original Ambos design.

ABS KLEIDERBÜGEL. Der Kleiderbügel ist aus ABS-Kunststoff mit dem originellen Ambos-Design.

PERCHA ABS. Percha de plástico ABS con un diseño original Ambos.

CINTRE ABS. Cintre en matériel plastique ABS, design original Ambos.

 Pg. 121



Gruccia A Croce

È una gruccia con asta che permette di riporre con facilità gli abiti negli armadi alti senza l'uso di scale. È in materiale plastico ABS. L'alto spessore e la sezione ovale del tubo la rendono molto resistente.

The CROSS HANGER is a rod for easily hanging clothes in particularly tall wardrobes without having to use ladders. It is made in ABS plastic. The thickness and the oval shape of the tube make it very robust.

KREUZKLEIDERBÜGEL. Kreuzkleiderbügel ist ein Kleiderbügel mit Stange zum bequemen Aufhängen von Kleidungsstücken in besonders hohen Schränken, ohne Gebrauch von Leitern. Er ist aus ABS-Kunststoff. Die Dicke und der ovale Querschnitt machen ihn besonders belastbar.

PERCHA EN CRUZ. Es una percha con un asta que permite colocar con facilidad los trajes en los armarios altos sin el uso de escaleras. Es de plástico ABS. El alto espesor y la sección oval del tubo la hacen muy resistente.

CINTRE EN CROIX. C'est un cintre avec une tige de suspension qui permet le stockage facile de vêtements dans les armoires élevées et sans devoir recourir à des échelles. Il est en matériel plastique ABS. L'épaisseur élevée et la section ovale du tube le rendent très résistant.

 Pg. 121





Info

| SERIES/PRODUCT | CODE | PIECES PER BOX | PIECES PER CARTON | PIECES PER PALLET |
|-------------------|----------------|----------------|-------------------|-------------------|
| Serie Lift | | | | |
| Lift | 101/A (R) | 1 | 12 | 96 |
| | 102/A (L) | 1 | 12 | 96 |
| | 103/A (spacer) | | 36 | |

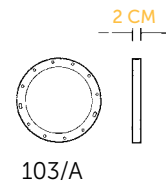
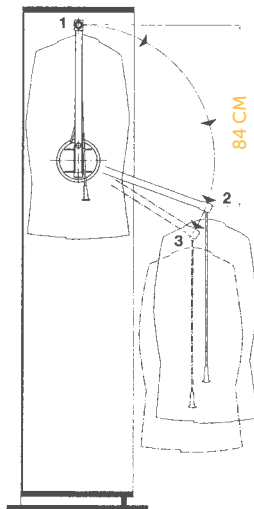
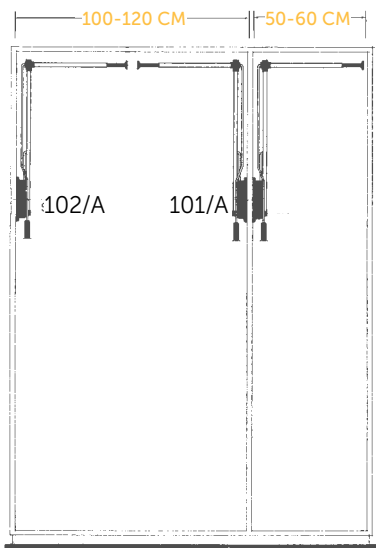
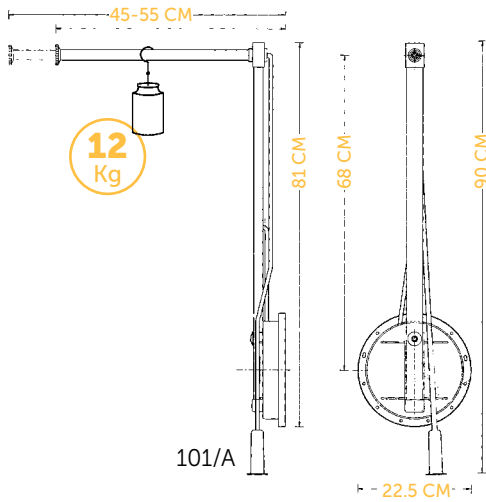

| SERIES/PRODUCT | CODE | PIECES PER BOX | PIECES PER CARTON | PIECES PER PALLET |
|-------------------|----------------|----------------|-------------------|-------------------|
| Serie Lift | | | | |
| Lift 300 | 300/A | 1 | 12 | 144 |
| | 301/A (spacer) | | 36 | |

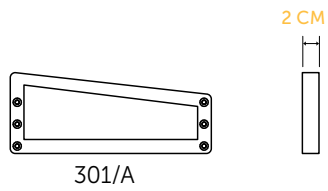
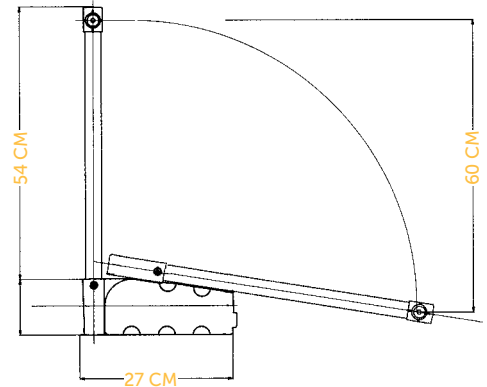
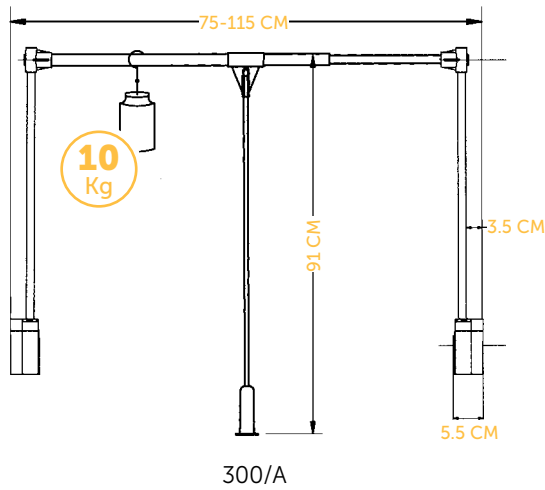

| SERIES/PRODUCT | CODE | PIECES PER BOX | PIECES PER CARTON | PIECES PER PALLET |
|-------------------|----------------|----------------|-------------------|-------------------|
| Serie Lift | | | | |
| Lift 500 | 500/A | 1 | 12 | 144 |
| | 501/A (spacer) | | 36 | |

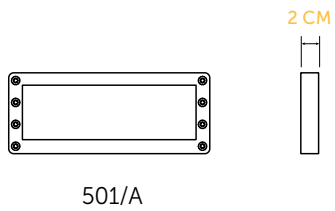
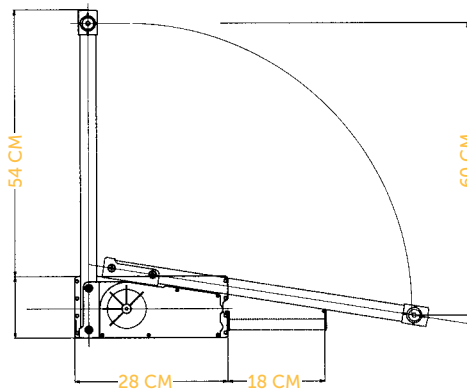
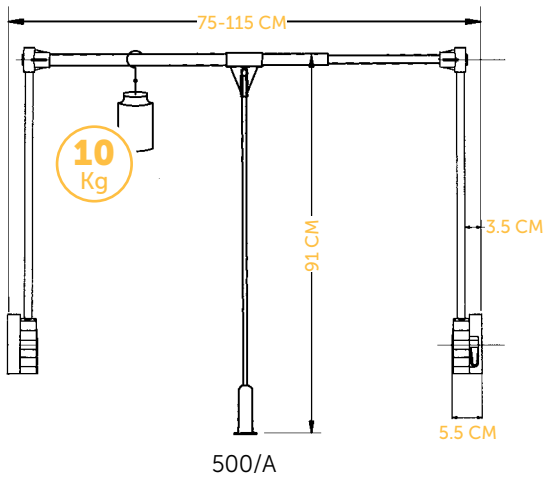

| SERIES/PRODUCT | CODE | PIECES PER BOX | PIECES PER CARTON | PIECES PER PALLET |
|-------------------|----------------|----------------|-------------------|-------------------|
| Serie Lift | | | | |
| Lift 700 | 700/A | 1 | 12 | 120 |
| | 701/A (spacer) | | 36 | |

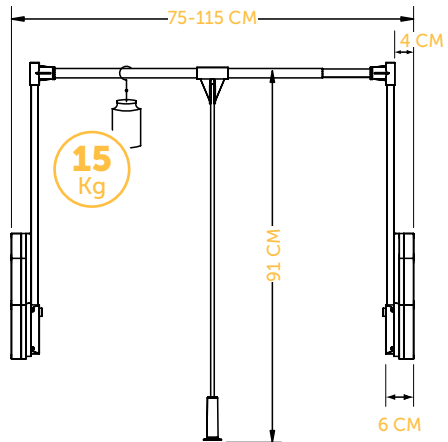

700/A

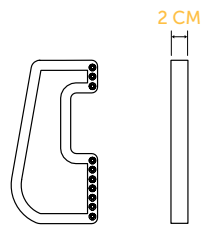
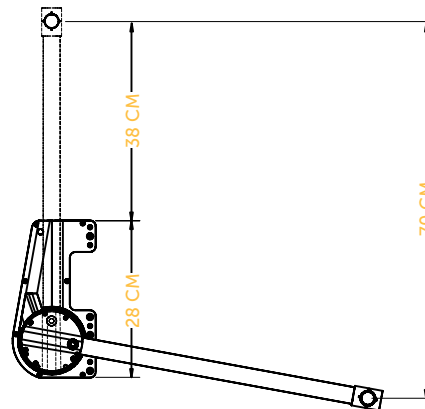

701/A



| SERIES/PRODUCT | CODE | PIECES PER BOX | PIECES PER CARTON | PIECES PER PALLET |
|-------------------|--------------------|----------------|-------------------|-------------------|
| Serie Lift | | | | |
| Superlift | 151/A | 1 | 6 | 72 |
| | 152/A (spacer) | | 36 | |
| | 153/A (wall clamp) | | 6 | |

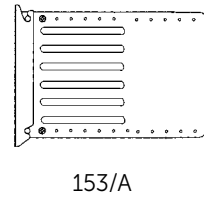
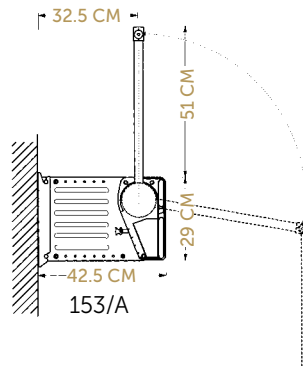
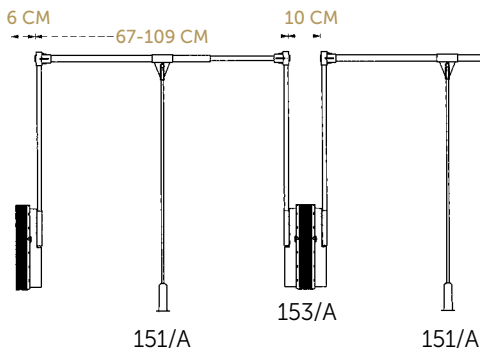
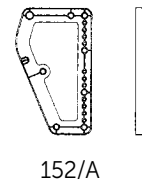
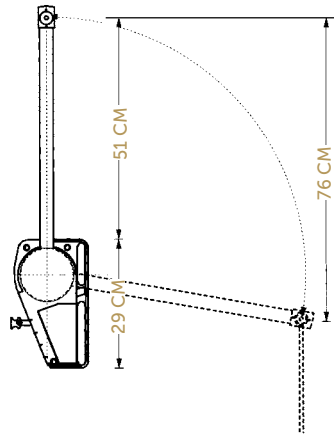
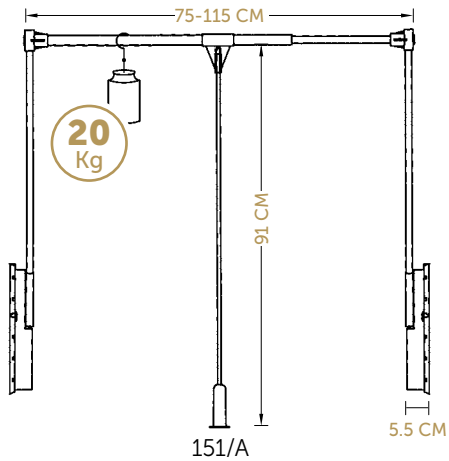

Applicazione in serie su staffa / Application in series of bracket



| SERIES/PRODUCT | CODE | PIECES PER BOX | PIECES PER CARTON | PIECES PER PALLET |
|-------------------|-------|----------------|-------------------|-------------------|
| Serie Lift | | | | |
| Wall Lift | 800/A | 1 | 6 | 72 |

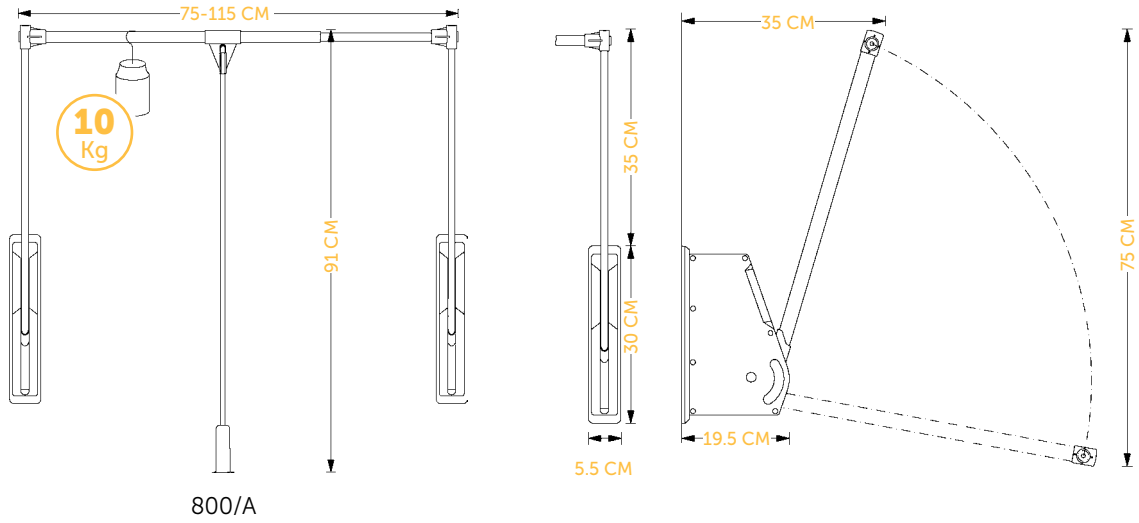

| SERIES/PRODUCT | CODE | PIECES PER BOX | PIECES PER CARTON | PIECES PER PALLET |
|--------------------------------|------------------------|----------------|-------------------|-------------------|
| Porta Abiti | | | | |
| Portapantaloni Frontale | 401/A (steel hanger) | 1 | 6 | 72 |
| | 402/A (plastic hanger) | 1 | 6 | 72 |
| | 420/A (spacer) | | 36 | |

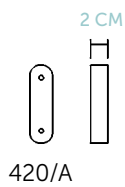
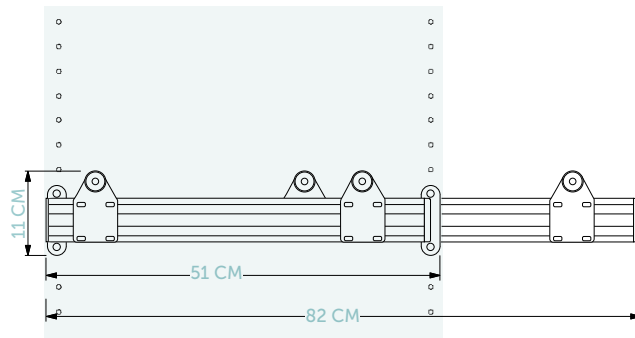
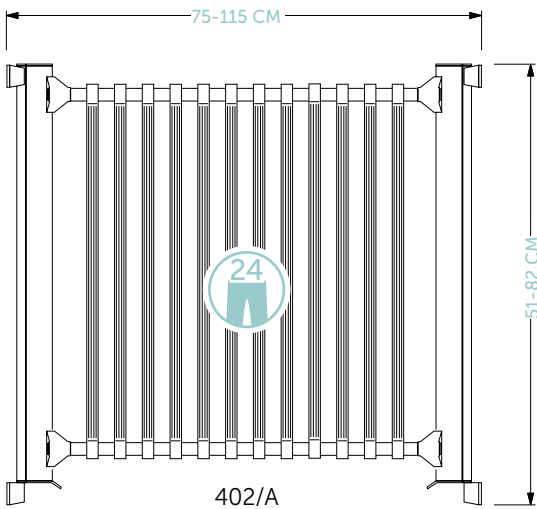
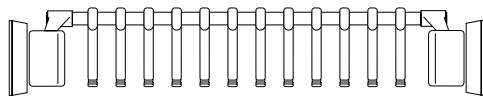

| SERIES/PRODUCT | CODE | PIECES PER BOX | PIECES PER CARTON | PIECES PER PALLET |
|--------------------------------|----------------|----------------|-------------------|-------------------|
| Porta Abiti | | | | |
| Portapantaloni Laterale | 201/A | 1 | 6 | 72 |
| | 220/A (spacer) | | 36 | |

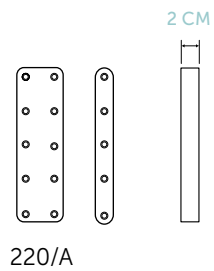
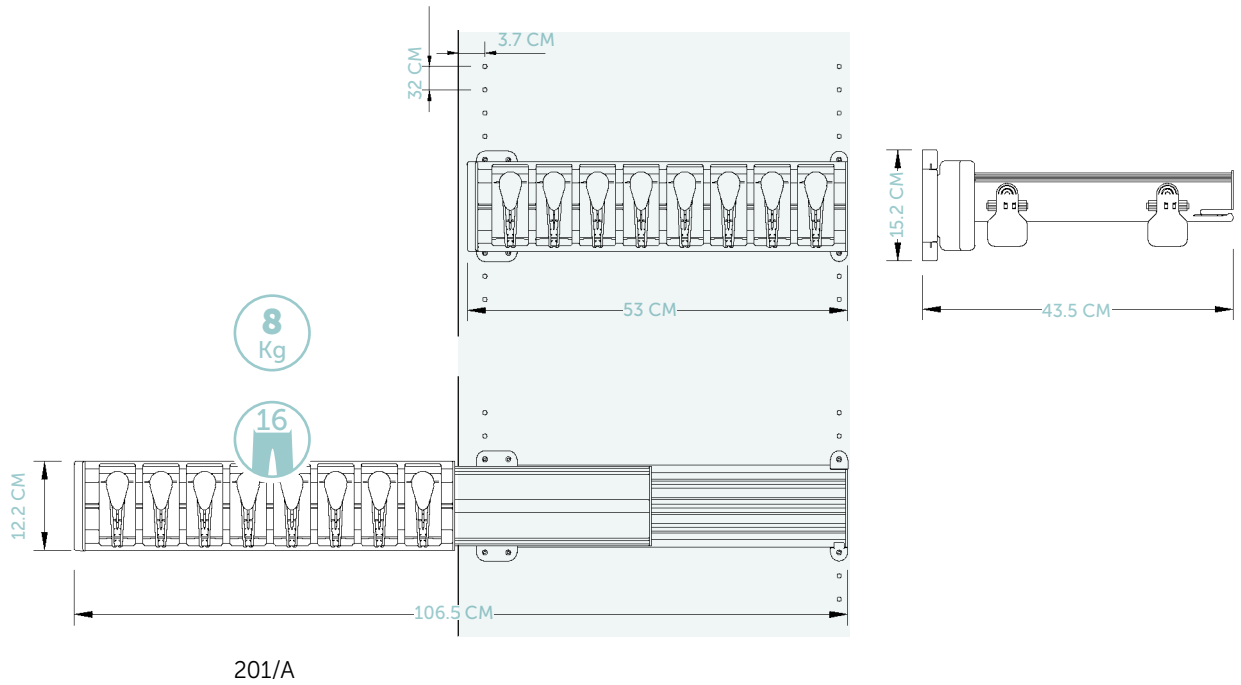

| SERIES/PRODUCT | CODE | PIECES PER BOX | PIECES PER CARTON | PIECES PER PALLET |
|------------------------------|----------------|----------------|-------------------|-------------------|
| Porta Abiti | | | | |
| Portagiacche Laterale | 202/A | 1 | 6 | 90 |
| | 220/A (spacer) | | 36 | |

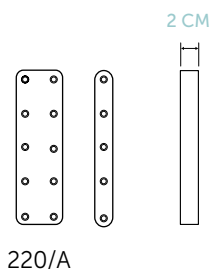
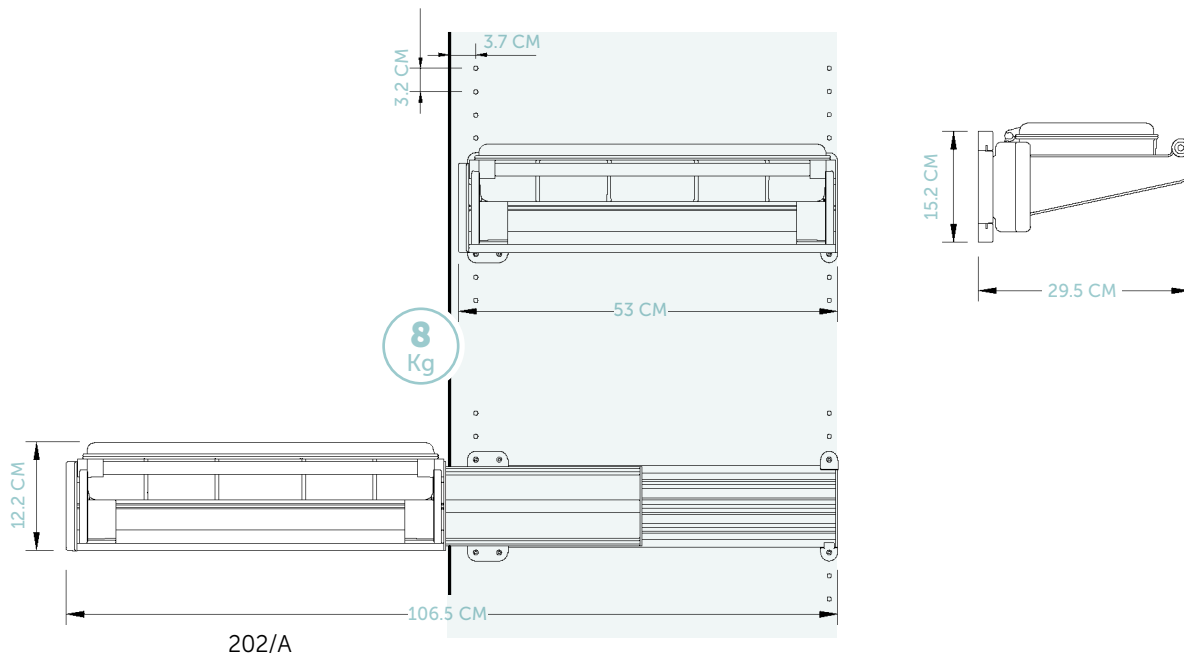

| SERIES/PRODUCT | CODE | PIECES PER PACKAGE | PIECES PER BOX | PIECES PER PALLET |
|--------------------|-------|--------------------|----------------|-------------------|
| Porta Abiti | | | | |
| Portagrucce | 405/A | 1 | 6 | |

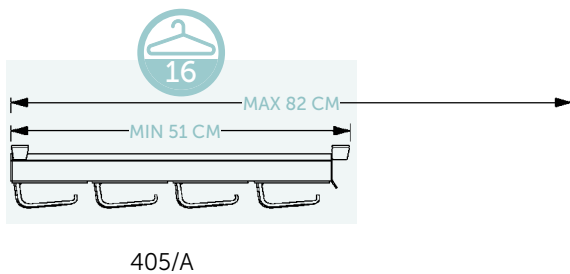

| SERIES/PRODUCT | CODE | PIECES PER BOX | PIECES PER CARTON | PIECES PER PALLET |
|--------------------|----------------|----------------|-------------------|-------------------|
| Porta Abiti | | | | |
| Bi-Cassetto | 203/A | 1 | 6 | 36 |
| | 220/A (spacer) | | 36 | |

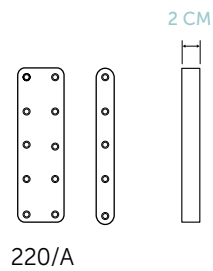
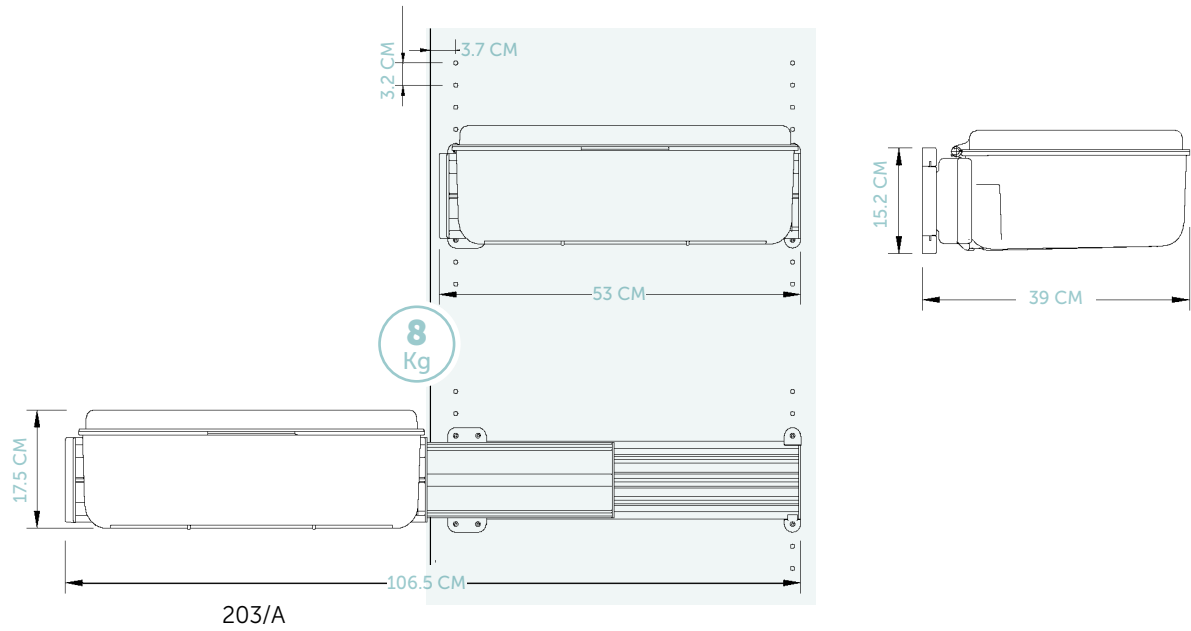

| SERIES/PRODUCT | | CODE | PIECES PER BOX | PIECES PER CARTON | PIECES PER PALLET |
|--------------------------|----------|----------------------|----------------|-------------------|-------------------|
| Appendi Accessori | | | | | |
| Appendi Scarpe | Frontale | 111/A (small) | 6 | 60 | 720 |
| | | 112/A (large) | 6 | 60 | 480 |
| | Laterale | 115/A (small) | 6 | 60 | 1080 |
| | | 116/A (large) | 6 | 60 | 720 |
| | | 117/A (runner/guida) | 1 pair/coppia | 18 pair/coppia | |

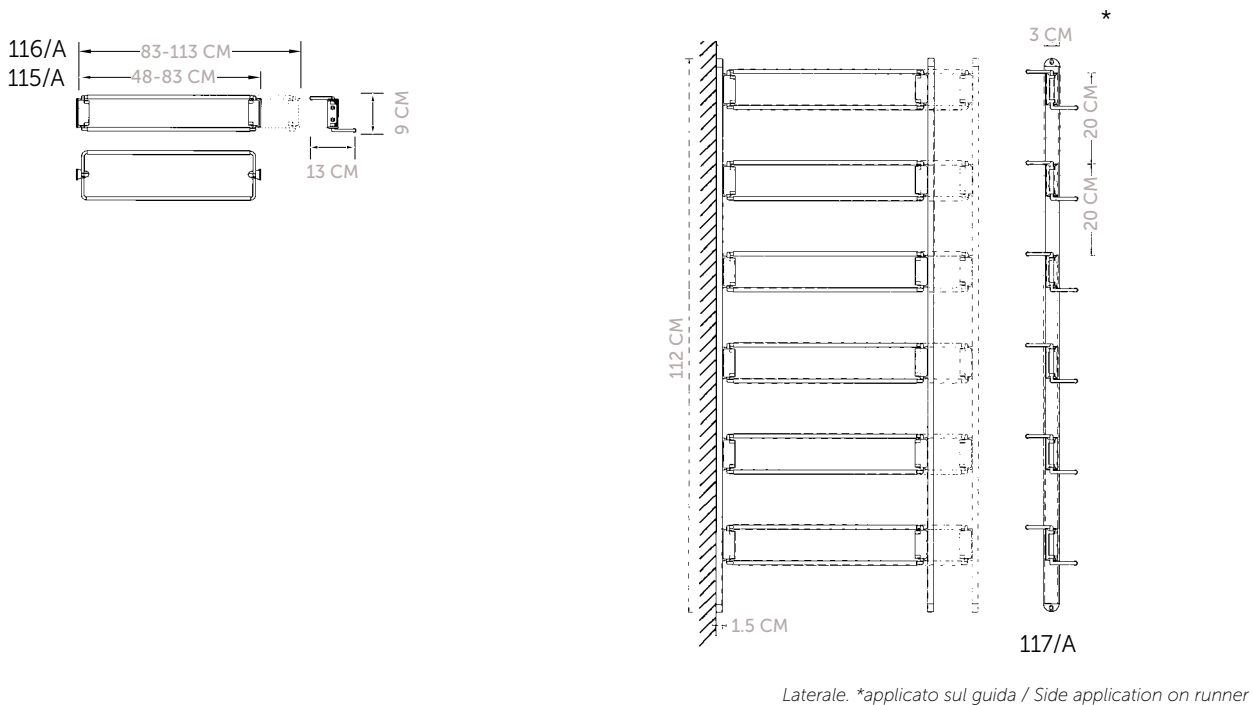
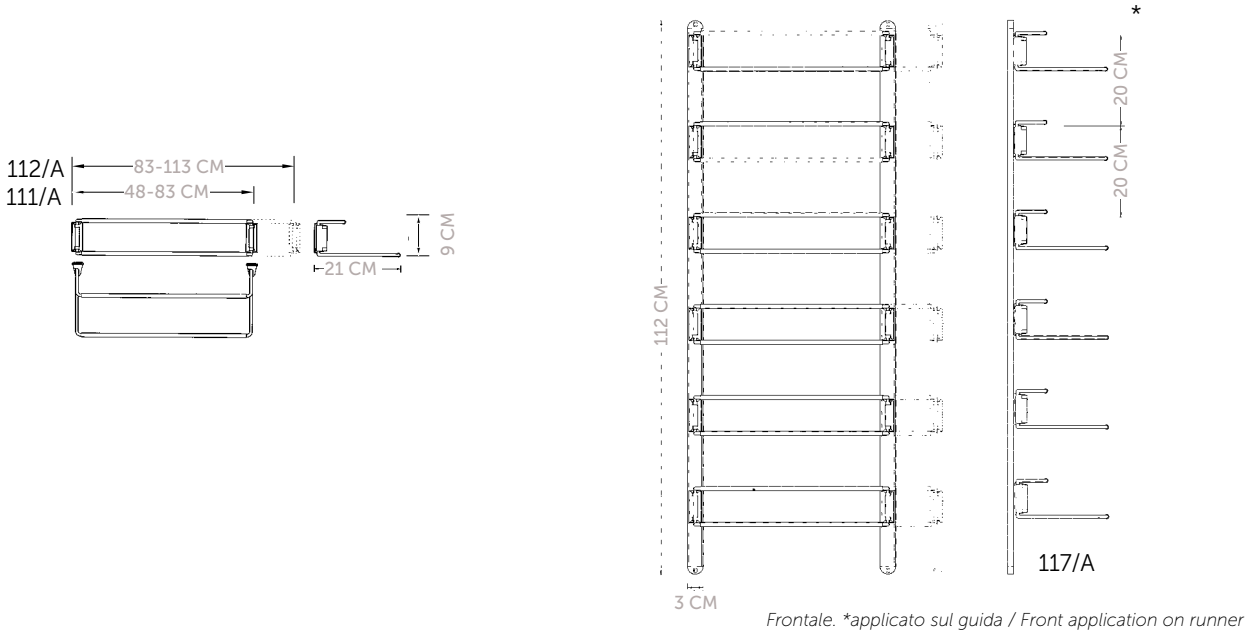

| SERIES/PRODUCT | CODE | PIECES PER BOX | PIECES PER CARTON | PIECES PER PALLET |
|--------------------------|-------|----------------|-------------------|-------------------|
| Appendi Accessori | | | | |
| Appendi Stivali | 121/A | 1 | 60 | 720 |

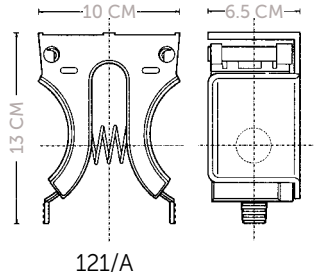

| SERIES/PRODUCT | CODE | PIECES PER PACKAGE | PIECES PER BOX | PIECES PER PALLET |
|--------------------------|------------|--------------------|----------------|-------------------|
| Appendi Accessori | | | | |
| Appendi Cravatte | Fisso | 141/A | 1 | 36 |
| | Estraibile | 142/A | 1 | 18 |

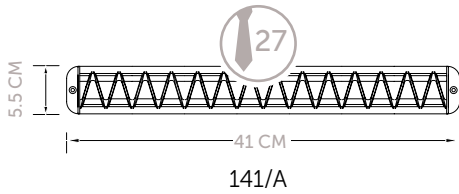

fisso

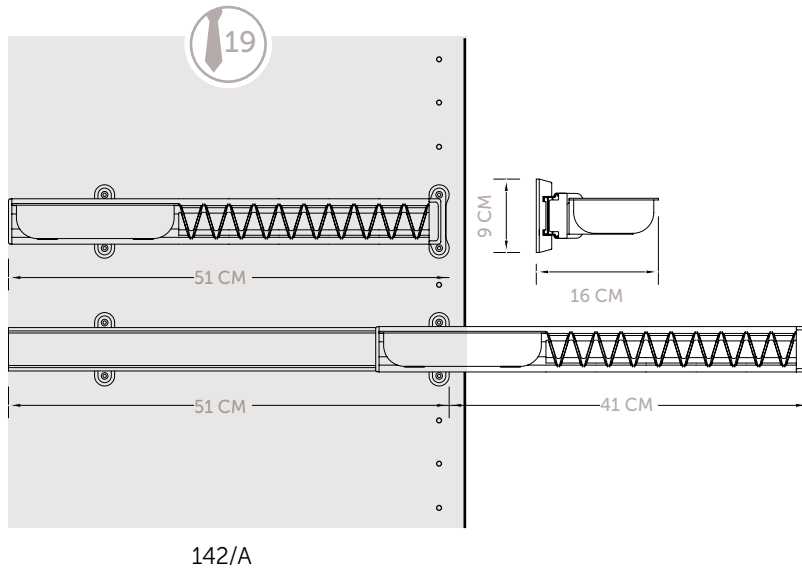

estraibile

| SERIES/PRODUCT | CODE | PIECES PER BOX | PIECES PER CARTON | PIECES PER PALLET |
|--------------------------|------------|----------------|-------------------|-------------------|
| Appendi Accessori | | | | |
| Appendi Cinture | Fisso | 161/A | 1 | 36 |
| | Estraibile | 162/A | 1 | 18 |

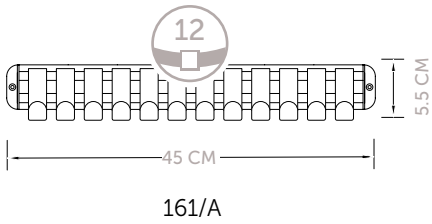

fisso

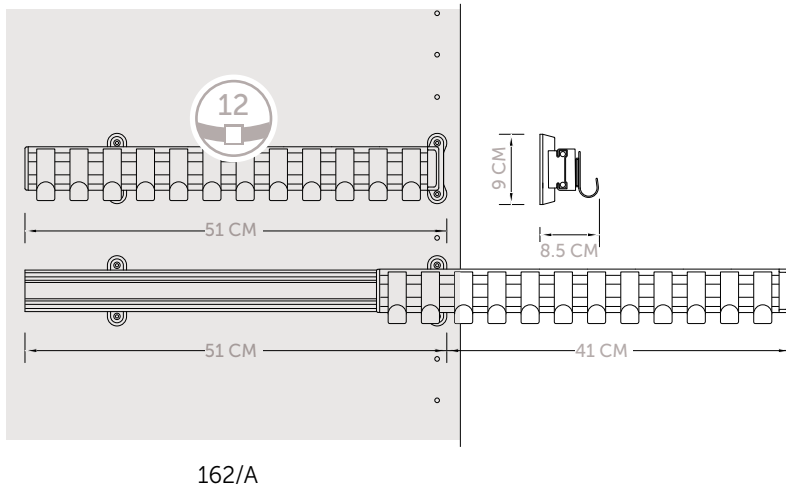

estraibile



| SERIES/PRODUCT | CODE | PIECES PER BOX | PIECES PER CARTON | PIECES PER PALLET |
|--------------------------|------------|----------------|-------------------|-------------------|
| Appendi Accessori | | | | |
| Svuota Tasche | Fisso | 181/A | 1 | 18 |
| | Estraibile | 182/A | 1 | 18 |

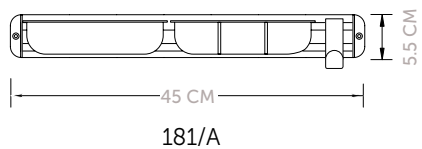

fisso

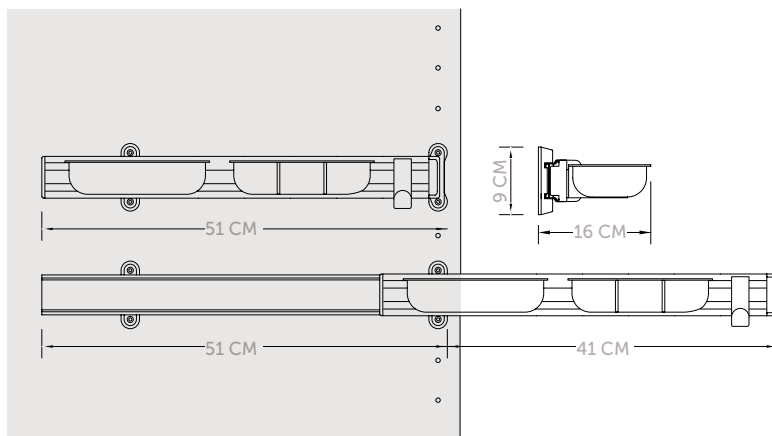

182/A

estraibile



| SERIES/PRODUCT | CODE | PIECES PER BOX | PIECES PER CARTON | PIECES PER PALLET |
|----------------------|-------|----------------|-------------------|-------------------|
| Staffe | | | | |
| Porta Mensola | 850/A | 1 | 18 | |

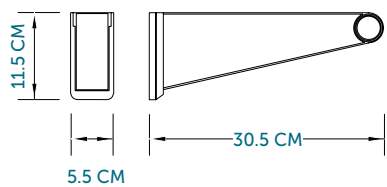

| SERIES/PRODUCT | CODE | PIECES PER BOX | PIECES PER CARTON | PIECES PER PALLET |
|-------------------|---------------|----------------|-------------------|-------------------|
| Staffe | | | | |
| Porta Tubo | 851/A (large) | 1 | 18 | |
| | 852/A (small) | 1 | 18 | |

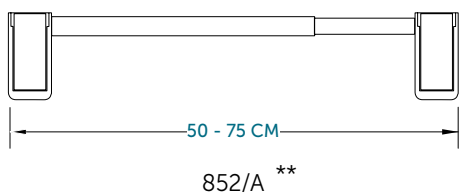
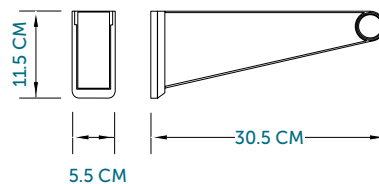
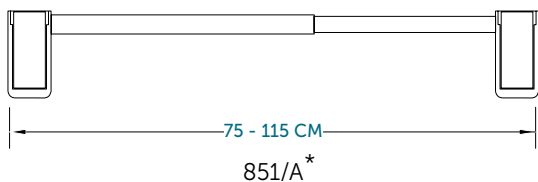

*Per Muro / Wall application ** Per armadio / Wordrobe application,



| SERIES/PRODUCT | CODE | PIECES PER BOX | PIECES PER CARTON | PIECES PER PALLET |
|-----------------------|-------|----------------|-------------------|-------------------|
| Altri Prodotti | | | | |
| Minibastone | 131/A | | 60 | |

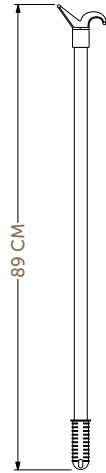

| SERIES/PRODUCT | CODE | PIECES PER BOX | PIECES PER CARTON | PIECES PER PALLET |
|-----------------------|-------|----------------|-------------------|-------------------|
| Altri Prodotti | | | | |
| Telebastone | 132/A | | 60 | |



| SERIES/PRODUCT | CODE | PIECES PER BOX | PIECES PER CARTON | PIECES PER PALLET |
|-----------------------|-------|----------------|-------------------|-------------------|
| Altri Prodotti | | | | |
| Mini Tubo | 171/A | | 60 | |

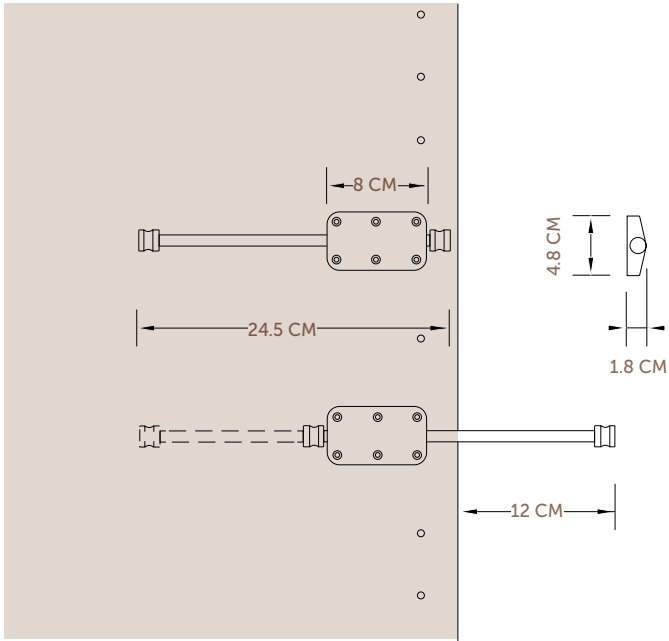

| SERIES/PRODUCT | CODE | PIECES PER BOX | PIECES PER CARTON | PIECES PER PALLET |
|-----------------------|-------|----------------|-------------------|-------------------|
| Altri Prodotti | | | | |
| Tele Tubo | 170/A | | 60 | |

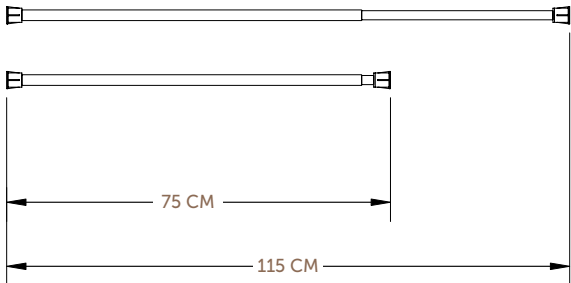

| SERIES/PRODUCT | CODE | PIECES PER BOX | PIECES PER CARTON | PIECES PER PALLET |
|-----------------------|-------|----------------|-------------------|-------------------|
| Altri Prodotti | | | | |
| Gruccia ABS | 191/A | | 60 | |

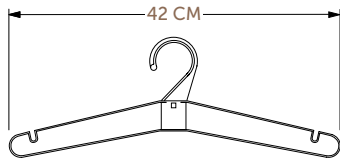

| SERIES/PRODUCT | CODE | PIECES PER BOX | PIECES PER CARTON | PIECES PER PALLET |
|------------------------|-------|----------------|-------------------|-------------------|
| Altri Prodotti | | | | |
| Gruccia a Croce | 192/A | 12 | 60 | |

